

# 男子シングルス(MS)

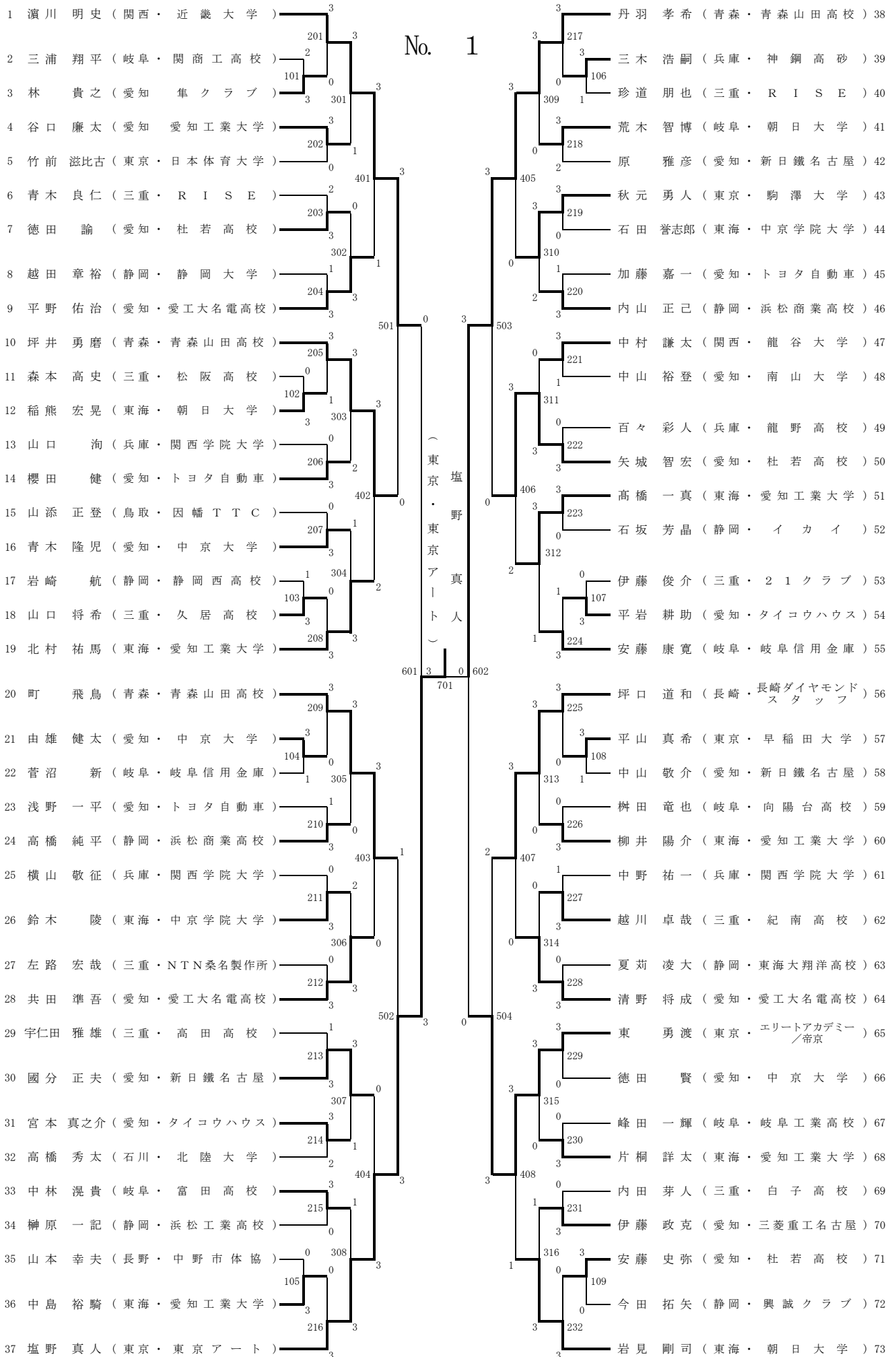

# 男子シングルス(MS)

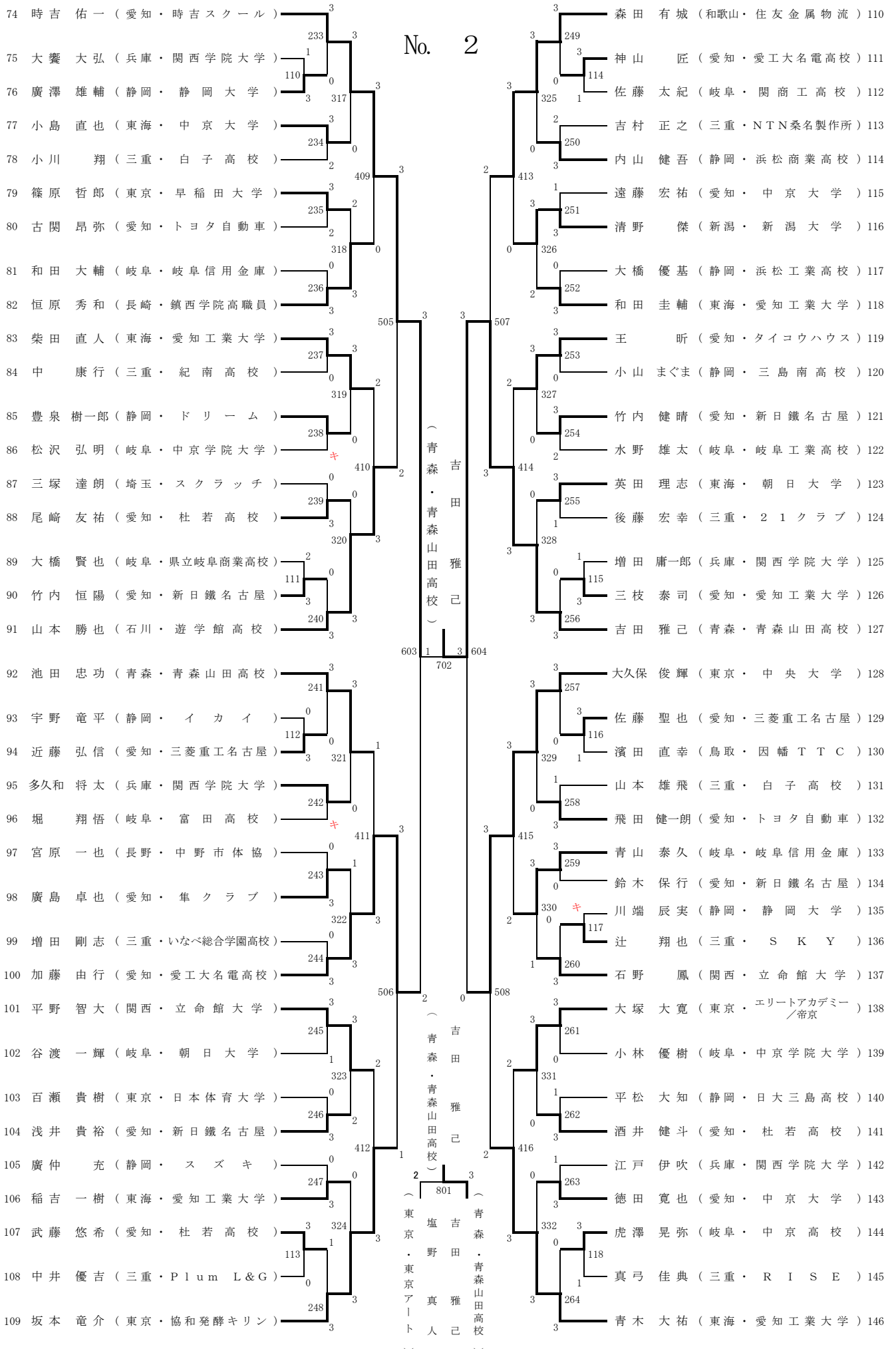

# 男子シングルス (MS) 記録

準々決勝	1	濱川明史 (関西・近畿大学)	(0)	$\left( \begin{array}{c} 5 \text{ --- } 11 \\ 2 \text{ --- } 11 \\ 4 \text{ --- } 11 \\ \text{---} \\ \text{---} \end{array} \right)$	(3)	塩野真人 (東京・東京アート)	37
	38	丹羽孝希 (青森・青森山田高校)	(3)	$\left( \begin{array}{c} 11 \text{ --- } 5 \\ 11 \text{ --- } 8 \\ 11 \text{ --- } 6 \\ \text{---} \\ \text{---} \end{array} \right)$	(0)	東勇渡 (東京・エリートアカデミー/帝京)	65
	74	時吉佑一 (愛知・時吉スクール)	(3)	$\left( \begin{array}{c} 7 \text{ --- } 11 \\ 10 \text{ --- } 12 \\ 11 \text{ --- } 5 \\ 11 \text{ --- } 5 \\ 12 \text{ --- } 10 \end{array} \right)$	(2)	加藤由行 (愛知・愛工大名電高校)	100
	127	吉田雅己 (青森・青森山田高校)	(3)	$\left( \begin{array}{c} 11 \text{ --- } 8 \\ 11 \text{ --- } 4 \\ 11 \text{ --- } 5 \\ \text{---} \\ \text{---} \end{array} \right)$	(0)	大久保俊輝 (東京・中央大学)	128
準決勝	37	塩野真人 (東京・東京アート)	(3)	$\left( \begin{array}{c} 11 \text{ --- } 6 \\ 11 \text{ --- } 6 \\ 11 \text{ --- } 7 \\ \text{---} \\ \text{---} \end{array} \right)$	(0)	丹羽孝希 (青森・青森山田高校)	38
	74	時吉佑一 (愛知・時吉スクール)	(1)	$\left( \begin{array}{c} 9 \text{ --- } 11 \\ 9 \text{ --- } 11 \\ 11 \text{ --- } 9 \\ 8 \text{ --- } 11 \\ \text{---} \end{array} \right)$	(3)	吉田雅己 (青森・青森山田高校)	127
決勝	37	塩野真人 (東京・東京アート)	(2)	$\left( \begin{array}{c} 9 \text{ --- } 11 \\ 11 \text{ --- } 6 \\ 11 \text{ --- } 6 \\ 7 \text{ --- } 11 \\ 8 \text{ --- } 11 \end{array} \right)$	(3)	吉田雅己 (青森・青森山田高校)	127

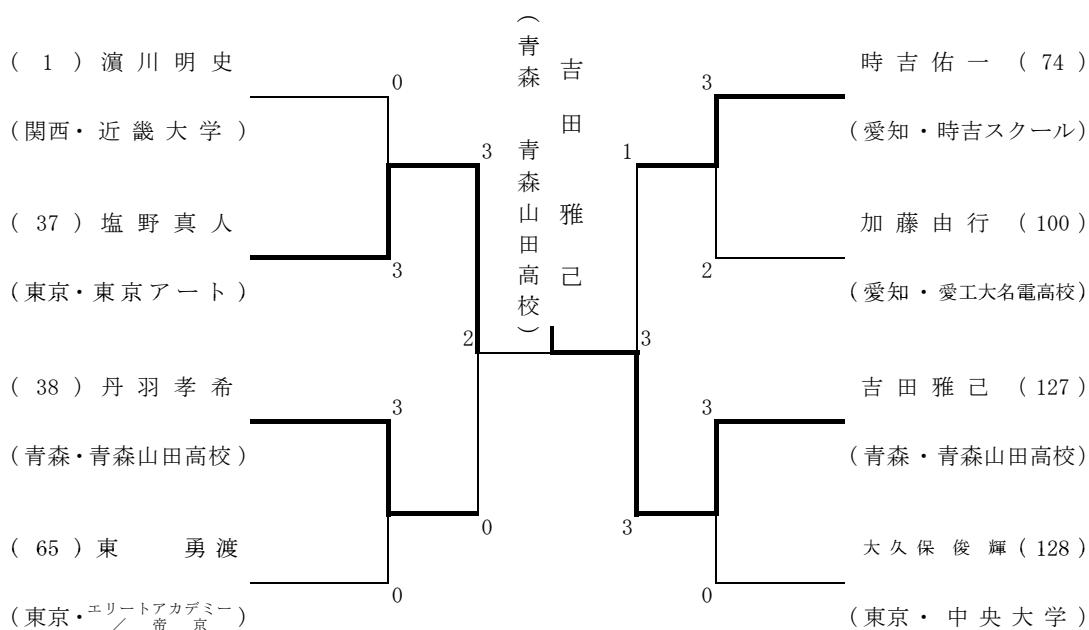

# 女子シングル(WS)

No. 1

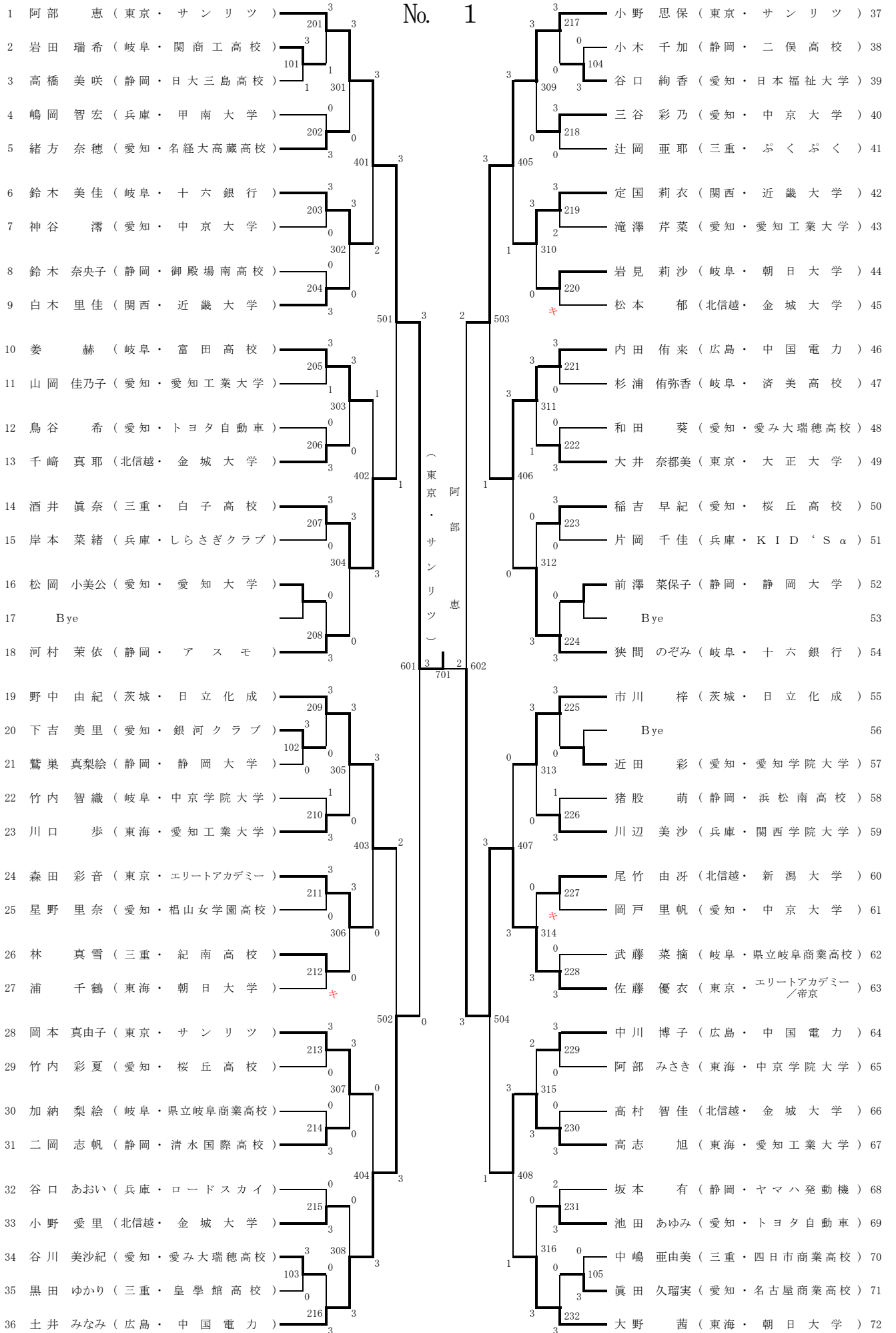

# 女子シングル(WS)

No. 2

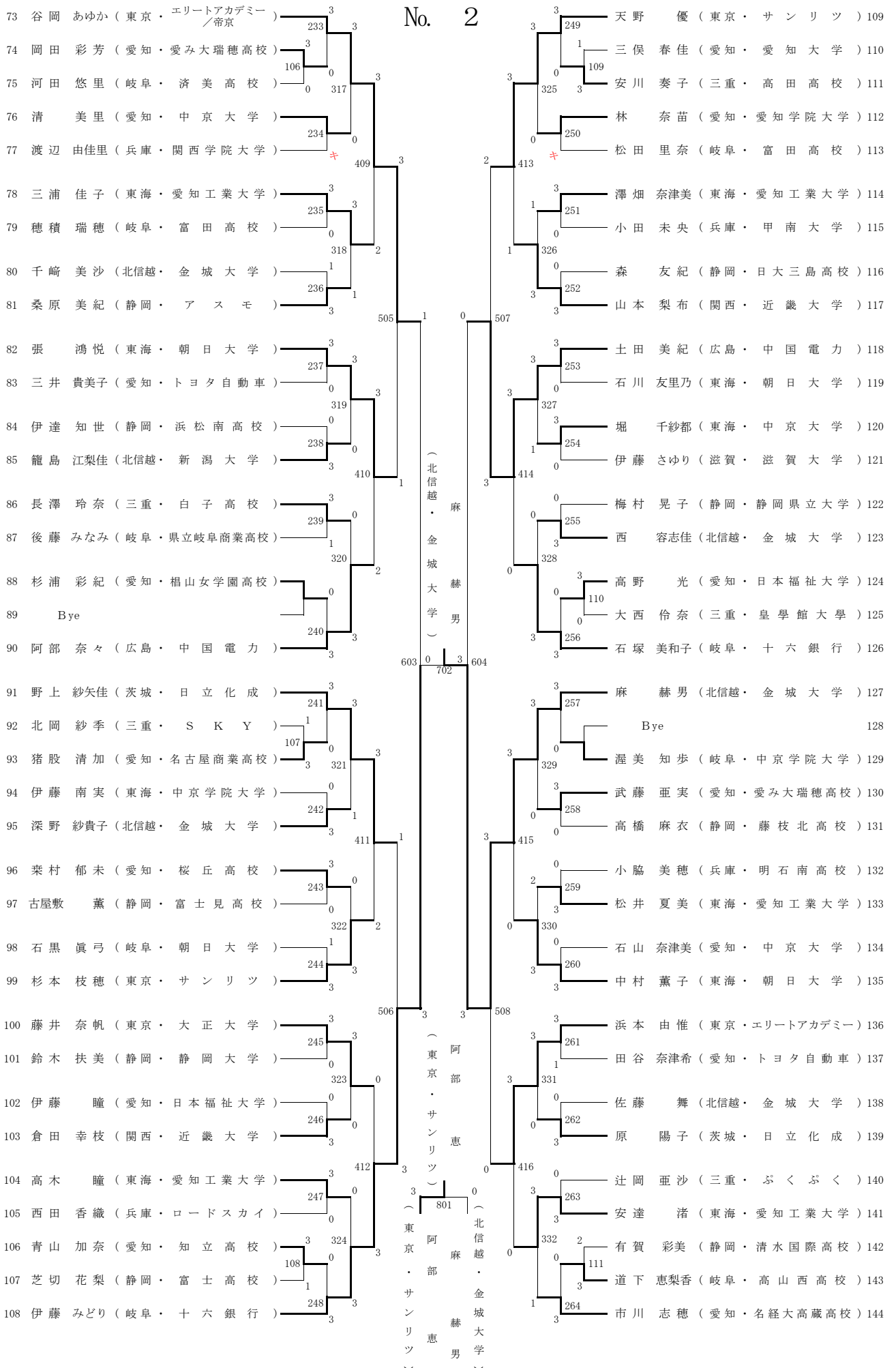

# 女子シングルス (WS) 記録

準々決勝	1	阿部 恵 (東京・サンリツ)	(3)	$\left( \begin{array}{c} 11-9 \\ 11-5 \\ 11-8 \\ \text{---} \\ \text{---} \end{array} \right)$	(0)	土井みなみ (広島・中国電力)	36
	37	小野思保 (東京・サンリツ)	(2)	$\left( \begin{array}{c} 11-9 \\ 5-11 \\ 9-11 \\ 11-6 \\ 6-11 \end{array} \right)$	(3)	佐藤優衣 (東京・エリートアカデミー / 帝京)	63
	73	谷岡あゆか (東京・エリートアカデミー / 帝京)	(1)	$\left( \begin{array}{c} 8-11 \\ 9-11 \\ 11-9 \\ 6-11 \\ \text{---} \end{array} \right)$	(3)	伊藤みどり (岐阜・十六銀行)	108
	118	玉田美紀 (広島・中国電力)	(0)	$\left( \begin{array}{c} 6-11 \\ 7-11 \\ 4-11 \\ \text{---} \\ \text{---} \end{array} \right)$	(3)	麻赫男 (北信越・金城大学)	127
準決勝	1	阿部 恵 (東京・サンリツ)	(3)	$\left( \begin{array}{c} 11-5 \\ 5-11 \\ 10-12 \\ 11-8 \\ 11-3 \end{array} \right)$	(2)	佐藤優衣 (東京・エリートアカデミー / 帝京)	63
	108	伊藤みどり (岐阜・十六銀行)	(0)	$\left( \begin{array}{c} 5-11 \\ 8-11 \\ 6-11 \\ \text{---} \\ \text{---} \end{array} \right)$	(3)	麻赫男 (北信越・金城大学)	127
決勝	1	阿部 恵 (東京・サンリツ)	(3)	$\left( \begin{array}{c} 11-6 \\ 11-5 \\ 11-6 \\ \text{---} \\ \text{---} \end{array} \right)$	(0)	麻赫男 (北信越・金城大学)	127

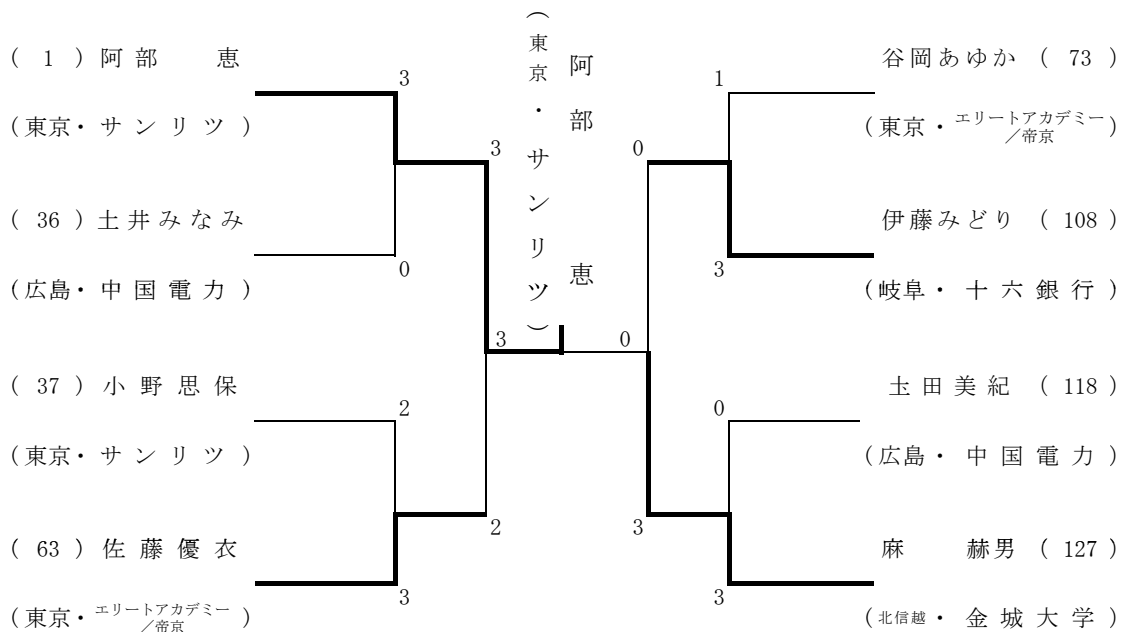

# 男子ダブルス (MD)

No. 1

1	共田 準吾 (愛知・愛工大名電高校)	3	大久保 俊輝 (東京・中央大学)	28
1	加藤 由行 (愛知・愛工大名電高校)	201	北村 祐馬 (東海・愛知工業大学)	29
2	森 隆政 (岐阜・関商工高校)	3	加藤 薫 (長野・松商学園高校)	30
2	西保木 勇斗 (岐阜・関商工高校)	101	上條 泰希 (岐阜・富田高校)	31
3	小野 祐介 (静岡・日大三島高校)	1	吉田 義弘 (岐阜・長森中学校)	32
3	平松 大知 (静岡・日大三島高校)	2	武田 聖也 (愛知・新日鐵名古屋)	33
4	竹前 滋比古 (東京・日本体育大学)	3	鈴木 保行 (東京・エリートアカデミー)	34
4	百瀬 貴樹 (東京・日本体育大学)	102	國分 正夫 (静岡・静岡大学)	35
5	遠藤 宏祐 (東海・中京大学)	1	龍崎 東寅 (三重・白子高校)	36
5	長尾 景介 (東海・中京大学)	202	緒方 遼太郎 (愛知・愛工大名電高校)	37
6	山本 雄飛 (三重・白子高校)	1	廣澤 雄輔 (三重・四日市工業高校)	38
6	岡田 泰典 (三重・白子高校)	103	越田 章裕 (東海・朝日大学)	39
7	碓塚 将人 (東京・エリートアカデミー)	3	小川 翔人 (愛知・タイコウハウス)	40
7	宮崎 人友 (東京・エリートアカデミー)	3	内田 芽人 (岐阜・岐阜工業高校)	41
8	櫻田 健 (愛知・トヨタ自動車)	3	藤村 友也 (三重・甲南大学)	42
8	浅野 一平 (愛知・トヨタ自動車)	203	上江洲 光志 (愛知・愛工大名電高校)	43
9	小谷 貴大 (兵庫・関西学院大学)	1	森岡 大樹 (三重・R I S E)	44
9	中野 祐一 (兵庫・関西学院大学)	104	岩見 剛司 (愛知・杜若高校)	45
10	田中 裕貴 (長野・松商学園高校)	1	櫻野 翔太 (愛知・愛工大名電高校)	46
10	奥原 健 (長野・松商学園高校)	3	森賀 俊貴 (愛知・愛工大名電高校)	47
11	松本 健太 (愛知・新日鐵名古屋)	1	宮本 真之介 (愛知・タイコウハウス)	48
11	舘 翔太 (愛知・新日鐵名古屋)	105	平岩 耕助 (愛知・タイコウハウス)	49
12	浜田 慎司 (石川・遊学館高校)	3	峰田 一輝 (愛知・三菱重工名古屋)	50
12	川村 大貴 (石川・遊学館高校)	204	水野 雄太 (愛知・三菱重工名古屋)	51
13	青山 泰久 (岐阜・岐阜信用金庫)	3	坪口 道和 (長崎・鎮西学院高職員)	52
13	安藤 康寛 (岐阜・岐阜信用金庫)	3	垣原 秀和 (長崎・鎮西学院高職員)	53
14	柴田 直人 (東海・愛知工業大学)	3	石野 鳳 (関西・立命館大学)	54
14	高橋 一真 (東海・愛知工業大学)	205	平野 智大 (愛知・杜若高校)	55
15	平井 陸 (三重・21クラブ)	3	安藤 史弥 (愛知・杜若高校)	56
15	林 愛空 (三重・21クラブ)	106	尾崎 友祐 (愛知・杜若高校)	57
16	時田 諭成 (静岡・飛龍高校)	0	高橋 純平 (静岡・浜松商業高校)	58
16	花田 佳明 (静岡・飛龍高校)	2	大久保 翔平 (岐阜・大垣商業高校)	59
17	竹内 健晴 (愛知・新日鐵名古屋)	2	羽田 洗三 (岐阜・北和中学校)	60
17	中山 敬介 (愛知・新日鐵名古屋)	303	竹中 宏旭 (千葉・木更津総合高校)	61
18	寺光 法隆 (岐阜・富田高校)	107	鈴木 航 (三重・R I S E)	62
18	関谷 隆樹 (岐阜・富田高校)	3	上岡 弘明 (愛知・愛工大名電高校)	63
19	鈴木 俊紘 (千葉・木更津総合高校)	0	青木 良仁 (愛知・愛工大名電高校)	64
19	大根 竜也 (千葉・木更津総合高校)	108	真弓 佳典 (愛知・愛工大名電高校)	65
20	及川 瑞基 (青森・青森山田中学校)	3	平野 佑治 (愛知・愛工大名電高校)	66
20	三部 航平 (青森・青森山田中学校)	3	清野 将成 (石川・遊学館高校)	67
21	加藤 拓哉 (静岡・静岡学園高校)	3	小坂 紘平 (石川・遊学館高校)	68
21	犬塚 勇稀 (静岡・静岡学園高校)	109	町口 智哉 (愛知・三菱重工名古屋)	69
22	鶴野 弘之 (石川・遊学館高校)	2	近藤 弘信 (愛知・三菱重工名古屋)	70
22	出雲 卓斗 (石川・遊学館高校)	207	和田 雄己 (岐阜・中京学院大学)	71
23	山本 隼也 (兵庫・関西学院大学)	0	鈴木 陵 (三重・21クラブ)	72
23	多久和 翔太 (兵庫・関西学院大学)	110	石田 誉志郎 (愛知・杜若高校)	73
24	酒井 健斗 (愛知・杜若高校)	3	後藤 宏幸 (愛知・杜若高校)	74
24	徳田 健論 (愛知・杜若高校)	3	伊藤 俊介 (愛知・杜若高校)	75
25	稲嶋 俊介 (愛知・愛工大名電高校)	3	逢坂 雄也 (愛知・杜若高校)	76
25	石田 光 (愛知・愛工大名電高校)	304	木村 爽太郎 (兵庫・育英高校)	77
26	中 康行 (三重・紀南高校)	111	高瀬 久暉 (青森・青森山田高校)	78
26	中 俊喜 (三重・紀南高校)	0	前田 耕輝 (青森・青森山田高校)	79
27	坂本 竜介 (東京・協和発酵キリン)	208	吉田 雅己 (青森・青森山田高校)	80
27	森田 有城 (和歌山・住友金属物流)	3	坪井 勇磨 (青森・青森山田高校)	81

(愛知・愛工大名電高校)  
平 清  
野 野  
佑 将  
治 成

# 男子ダブルス (MD)

No. 2

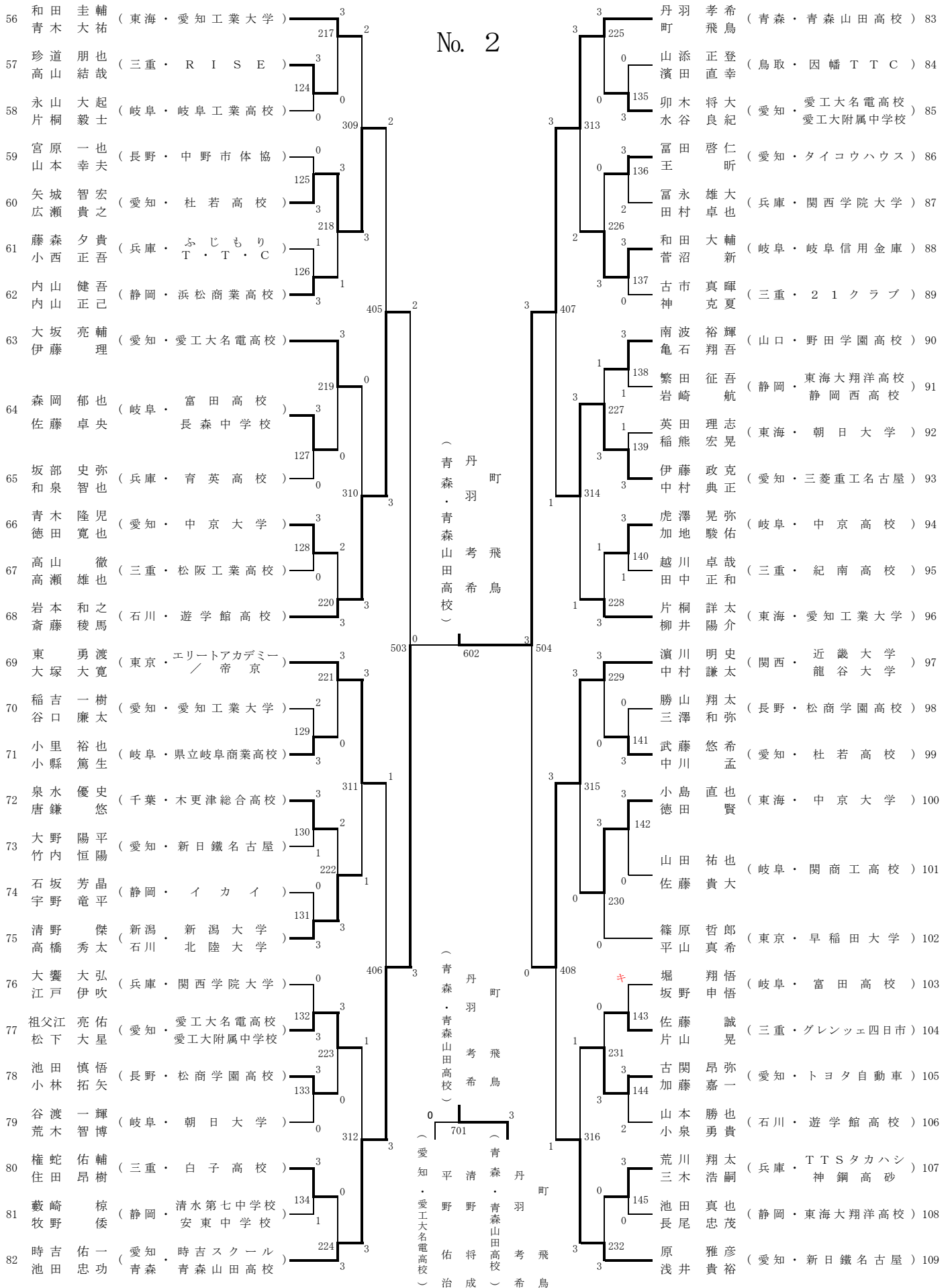



## 男子ダブルス (MD) 記録

準々決勝	1	共 田 準 吾 加 藤 由 行 (愛知・愛工大名電高校)	(1)	$\left[ \begin{array}{c} 9 \text{ --- } 11 \\ 7 \text{ --- } 11 \\ 11 \text{ --- } 2 \\ 8 \text{ --- } 11 \\ \text{ --- } \end{array} \right]$	(3)	坂 本 竜 介 森 田 有 城 (東京・協和発酵キリン 和歌山・住友金属物流)	27
	35	藤 村 友 也 上 江 洲 光 志 (愛知・愛工大名電高校)	(1)	$\left[ \begin{array}{c} 9 \text{ --- } 11 \\ 13 \text{ --- } 11 \\ 9 \text{ --- } 11 \\ 6 \text{ --- } 11 \\ \text{ --- } \end{array} \right]$	(3)	平 野 佑 治 清 野 将 成 (愛知・愛工大名電高校)	48
	68	岩 本 和 之 齋 藤 稜 馬 (石川・遊学館高校)	(2)	$\left[ \begin{array}{c} 7 \text{ --- } 11 \\ 11 \text{ --- } 4 \\ 2 \text{ --- } 11 \\ 11 \text{ --- } 8 \\ 8 \text{ --- } 11 \\ \text{ --- } \end{array} \right]$	(3)	時 吉 佑 一 池 田 忠 功 (愛知・時吉スクール 青森・青森山田高校)	82
	83	丹 羽 孝 希 町 飛 鳥 (青森・青森山田高校)	(3)	$\left[ \begin{array}{c} 11 \text{ --- } 6 \\ 11 \text{ --- } 7 \\ 11 \text{ --- } 4 \\ \text{ --- } \\ \text{ --- } \end{array} \right]$	(0)	濱 川 明 史 中 村 謙 太 (関西・近畿大学 龍谷大学)	97
準決勝	27	坂 本 竜 介 森 田 有 城 (東京・協和発酵キリン 和歌山・住友金属物流)	(1)	$\left[ \begin{array}{c} 4 \text{ --- } 11 \\ 12 \text{ --- } 10 \\ 10 \text{ --- } 12 \\ 6 \text{ --- } 11 \\ \text{ --- } \end{array} \right]$	(3)	平 野 佑 治 清 野 将 成 (愛知・愛工大名電高校)	48
	82	時 吉 佑 一 池 田 忠 功 (愛知・時吉スクール 青森・青森山田高校)	(0)	$\left[ \begin{array}{c} 6 \text{ --- } 11 \\ 8 \text{ --- } 11 \\ 8 \text{ --- } 11 \\ \text{ --- } \\ \text{ --- } \end{array} \right]$	(3)	丹 羽 孝 希 町 飛 鳥 (青森・青森山田高校)	83
決勝	48	平 野 佑 治 清 野 将 成 (愛知・愛工大名電高校)	(0)	$\left[ \begin{array}{c} 9 \text{ --- } 11 \\ 10 \text{ --- } 12 \\ 9 \text{ --- } 11 \\ \text{ --- } \\ \text{ --- } \end{array} \right]$	(3)	丹 羽 孝 希 町 飛 鳥 (青森・青森山田高校)	83

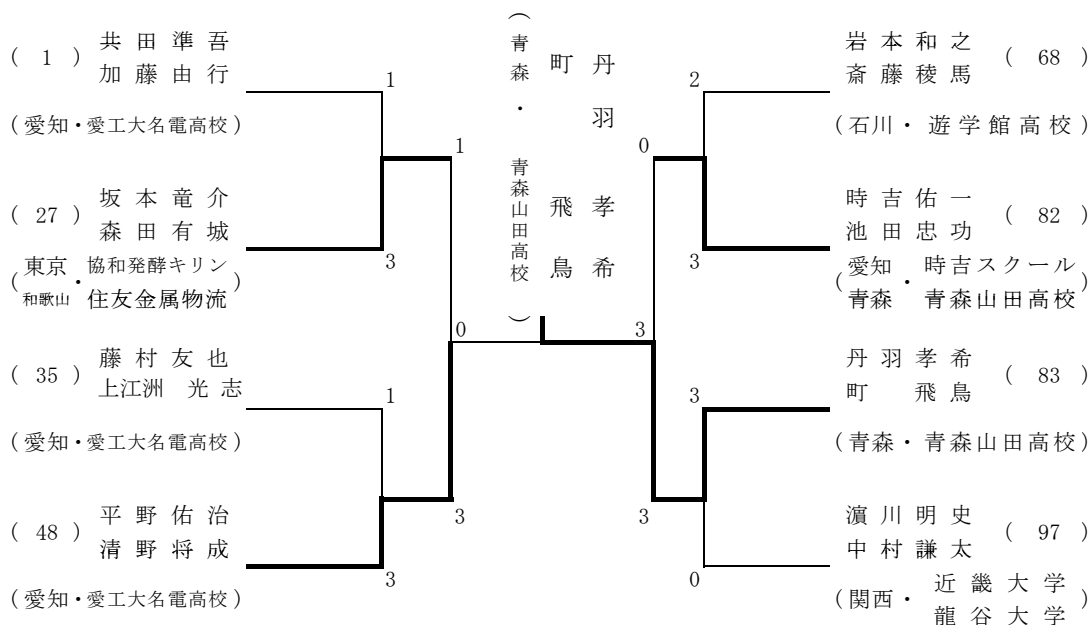

# 女子ダブルス(WD)

No. 1

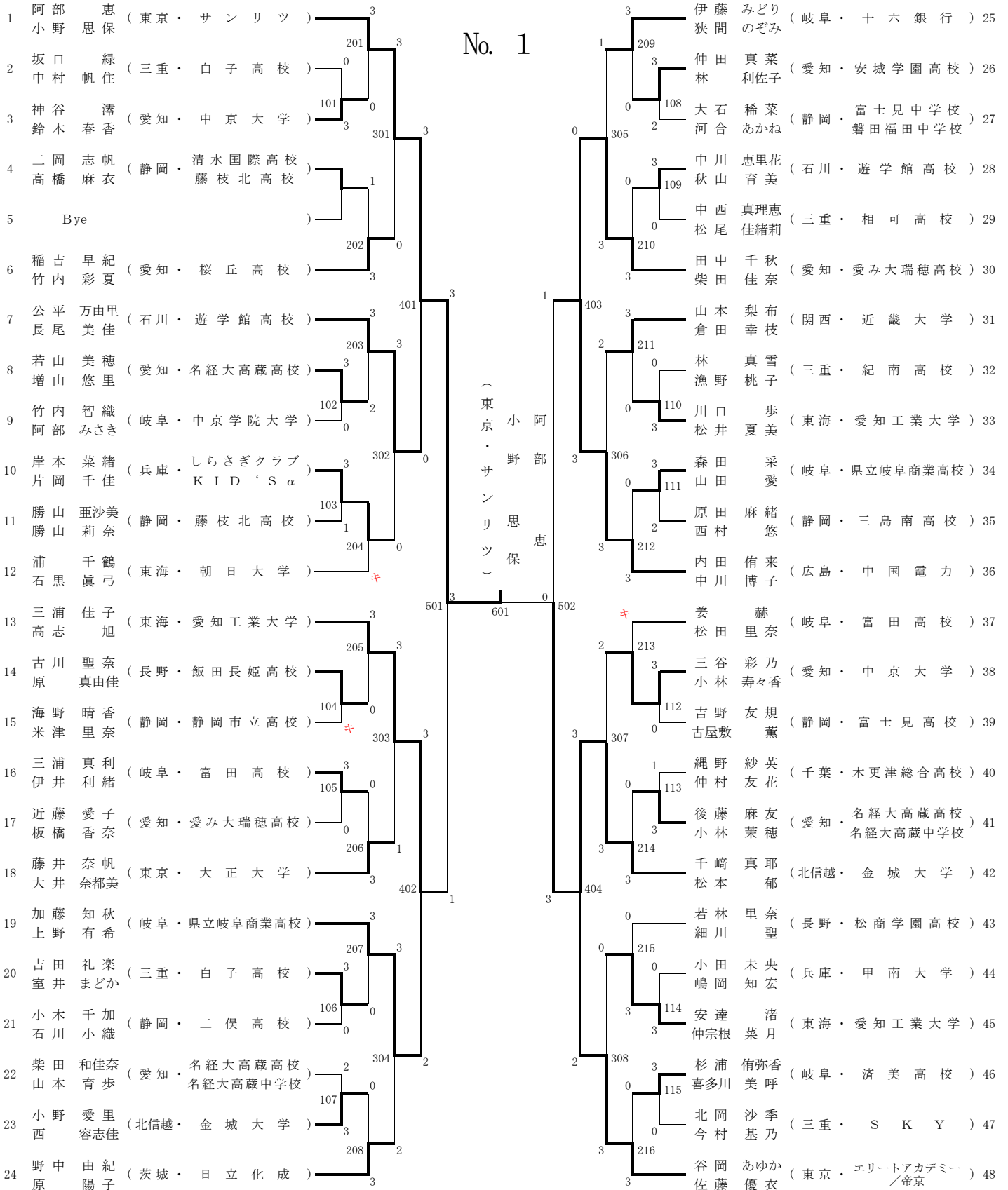

# 女子ダブルス(WD)

No. 2

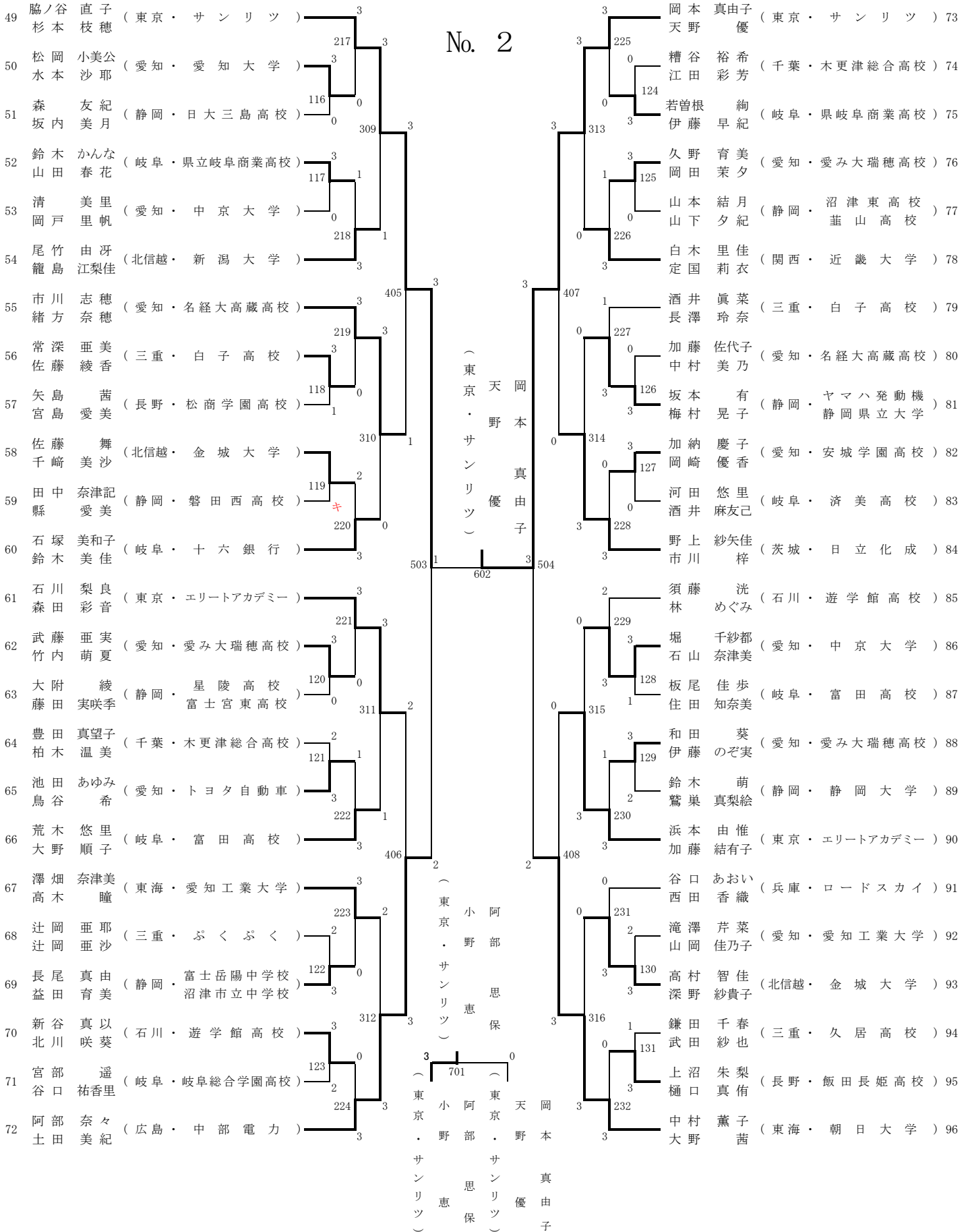

# 女子ダブルス (WD) 記録

準々決勝	1	阿部 恵 小野 思保 (東京・サンリツ)	(3)	$\left[ \begin{array}{l} 11-2 \\ 11-5 \\ 7-11 \\ 11-8 \\ \text{---} \end{array} \right]$	(1)	三浦 佳子 高志 旭 (東海・愛知工業大学)	13
	36	内田 侑来 中川 博子 (広島・中国電力)	(1)	$\left[ \begin{array}{l} 11-9 \\ 7-11 \\ 6-11 \\ 6-11 \\ \text{---} \end{array} \right]$	(3)	千崎 真耶 松本 郁 (北信越・金城大学)	42
	49	脇ノ谷 直子 杉本 枝穂 (東京・サンリツ)	(3)	$\left[ \begin{array}{l} 11-5 \\ 12-10 \\ 13-15 \\ 8-11 \\ 12-10 \\ \text{---} \end{array} \right]$	(2)	阿部 奈々 土田 美紀 (広島・中国電力)	72
	73	岡本 真由子 天野 優 (東京・サンリツ)	(3)	$\left[ \begin{array}{l} 11-5 \\ 13-11 \\ 6-11 \\ 8-11 \\ 11-5 \\ \text{---} \end{array} \right]$	(2)	中村 薫子 大野 茜 (東海・朝日大学)	96
準決勝	1	阿部 恵 小野 思保 (東京・サンリツ)	(3)	$\left[ \begin{array}{l} 12-10 \\ 11-4 \\ 11-8 \\ \text{---} \\ \text{---} \end{array} \right]$	(0)	千崎 真耶 松本 郁 (北信越・金城大学)	42
	49	脇ノ谷 直子 杉本 枝穂 (東京・サンリツ)	(1)	$\left[ \begin{array}{l} 8-11 \\ 6-11 \\ 11-7 \\ 11-13 \\ \text{---} \end{array} \right]$	(3)	岡本 真由子 天野 優 (東京・サンリツ)	73
決勝	1	阿部 恵 小野 思保 (東京・サンリツ)	(3)	$\left[ \begin{array}{l} 11-7 \\ 17-15 \\ 11-8 \\ \text{---} \\ \text{---} \end{array} \right]$	(0)	岡本 真由子 天野 優 (東京・サンリツ)	73

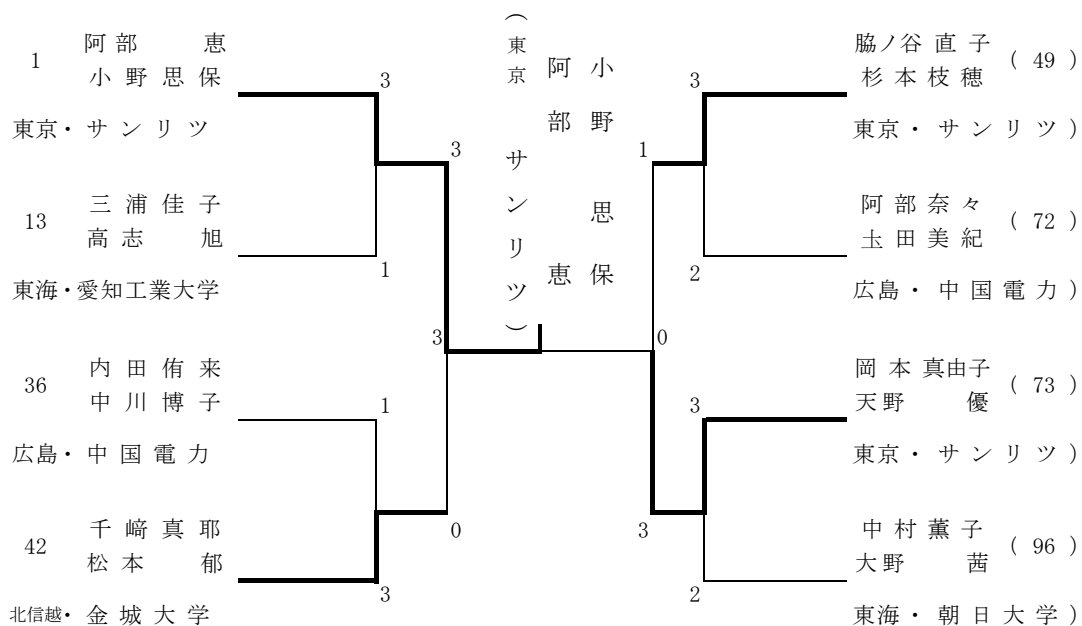

# 男子ジュニア(MJ)

No. 1

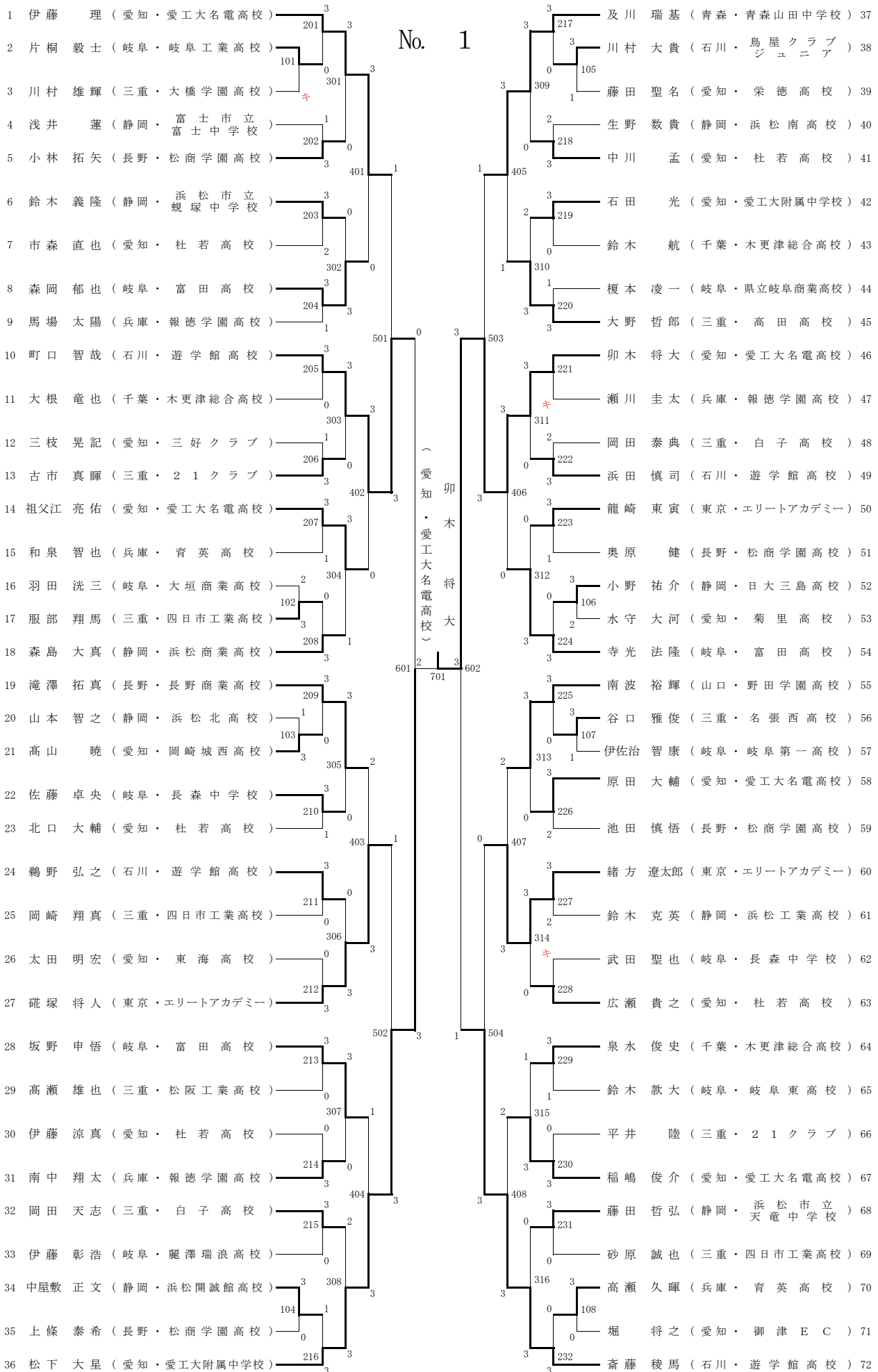

# 男子ジュニア(MJ)

No. 2

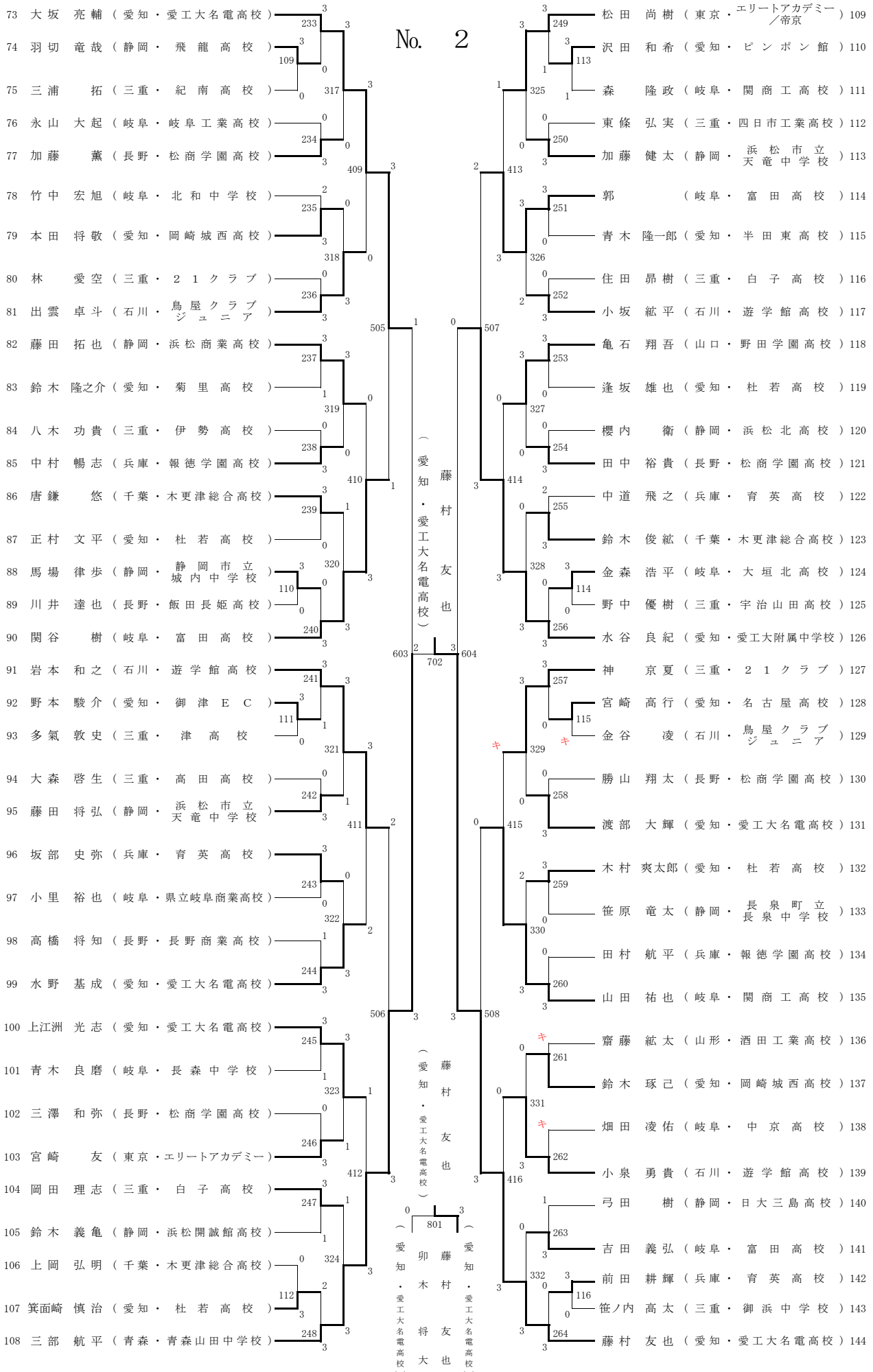

# 男子ジュニア（MJ）記録

準々決勝	10	町口 智哉 (石川・遊学館高校)	(0)	$\left( \begin{array}{c} 9 \text{ --- } 11 \\ 5 \text{ --- } 11 \\ 8 \text{ --- } 11 \\ \text{---} \\ \text{---} \end{array} \right) (3)$	松下 大星 (愛知・愛工大附属中学校)	36
	46	卯木 将大 (愛知・愛工大名電高校)	(3)	$\left( \begin{array}{c} 11 \text{ --- } 9 \\ 8 \text{ --- } 11 \\ 11 \text{ --- } 6 \\ 11 \text{ --- } 8 \\ \text{---} \end{array} \right) (1)$	斎藤 稜馬 (石川・遊学館高校)	72
	73	大坂 亮輔 (愛知・愛工大名電高校)	(1)	$\left( \begin{array}{c} 11 \text{ --- } 9 \\ 5 \text{ --- } 11 \\ 6 \text{ --- } 11 \\ 4 \text{ --- } 11 \\ \text{---} \end{array} \right) (3)$	三部 航平 (青森・青森山田中学校)	108
	126	水谷 良紀 (愛知・愛工大附属中学校)	(0)	$\left( \begin{array}{c} 6 \text{ --- } 11 \\ 6 \text{ --- } 11 \\ 7 \text{ --- } 11 \\ \text{---} \\ \text{---} \end{array} \right) (3)$	藤村 友也 (愛知・愛工大名電高校)	144
準決勝	36	松下 大星 (愛知・愛工大附属中学校)	(2)	$\left( \begin{array}{c} 6 \text{ --- } 11 \\ 4 \text{ --- } 11 \\ 11 \text{ --- } 8 \\ 11 \text{ --- } 6 \\ 7 \text{ --- } 11 \end{array} \right) (3)$	卯木 将大 (愛知・愛工大名電高校)	46
	108	三部 航平 (青森・青森山田中学校)	(2)	$\left( \begin{array}{c} 11 \text{ --- } 3 \\ 8 \text{ --- } 11 \\ 11 \text{ --- } 6 \\ 9 \text{ --- } 11 \\ 4 \text{ --- } 11 \end{array} \right) (3)$	藤村 友也 (愛知・愛工大名電高校)	144
決勝	46	卯木 将大 (愛知・愛工大名電高校)	(0)	$\left( \begin{array}{c} 7 \text{ --- } 11 \\ 9 \text{ --- } 11 \\ 4 \text{ --- } 11 \\ \text{---} \\ \text{---} \end{array} \right) (3)$	藤村 友也 (愛知・愛工大名電高校)	144

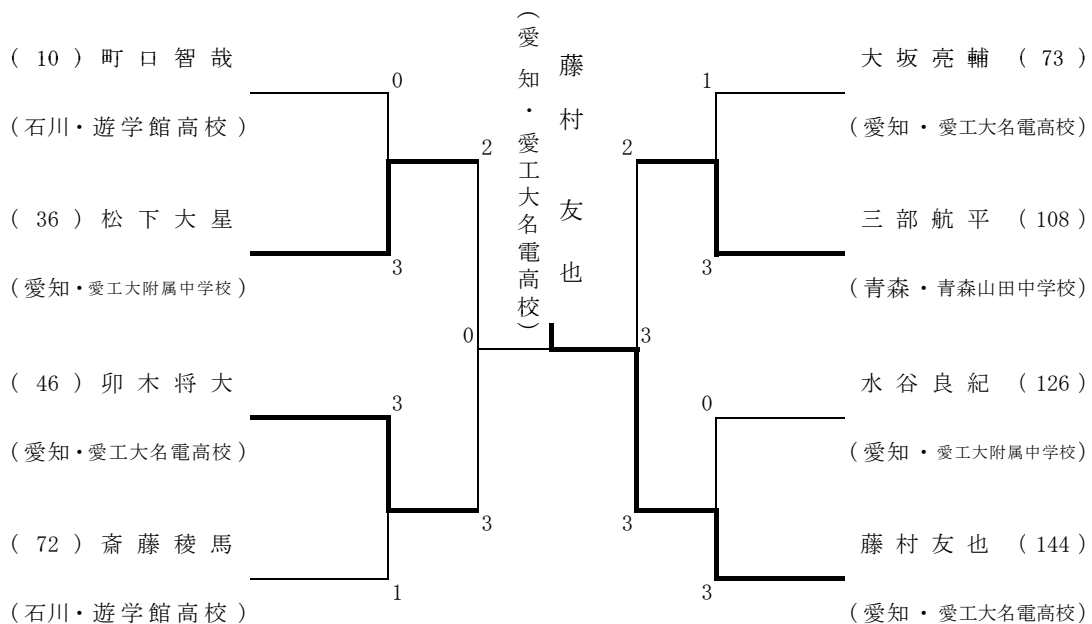

# 女子ジュニア(WJ)

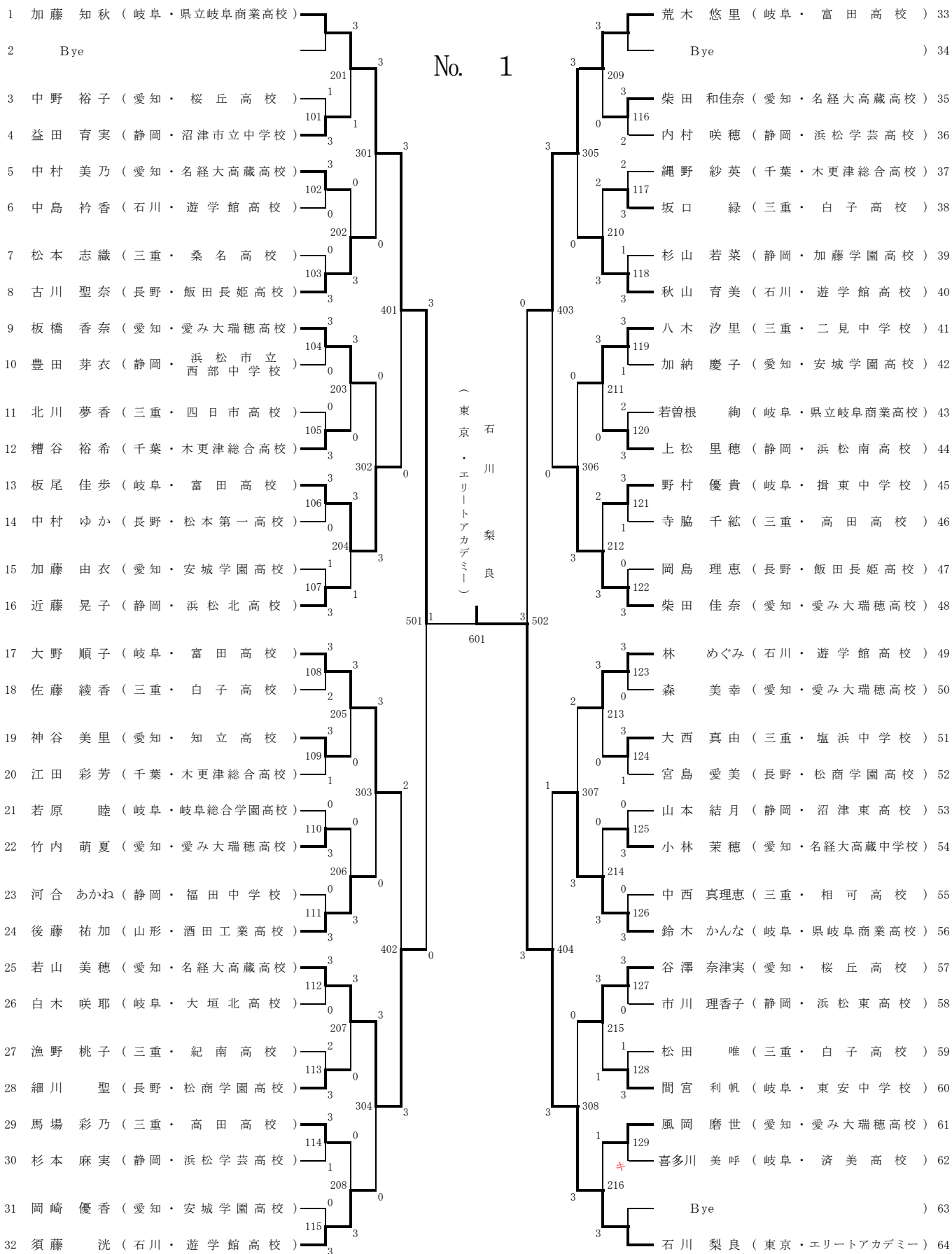



# 女子ジュニア(WJ)

No. 2

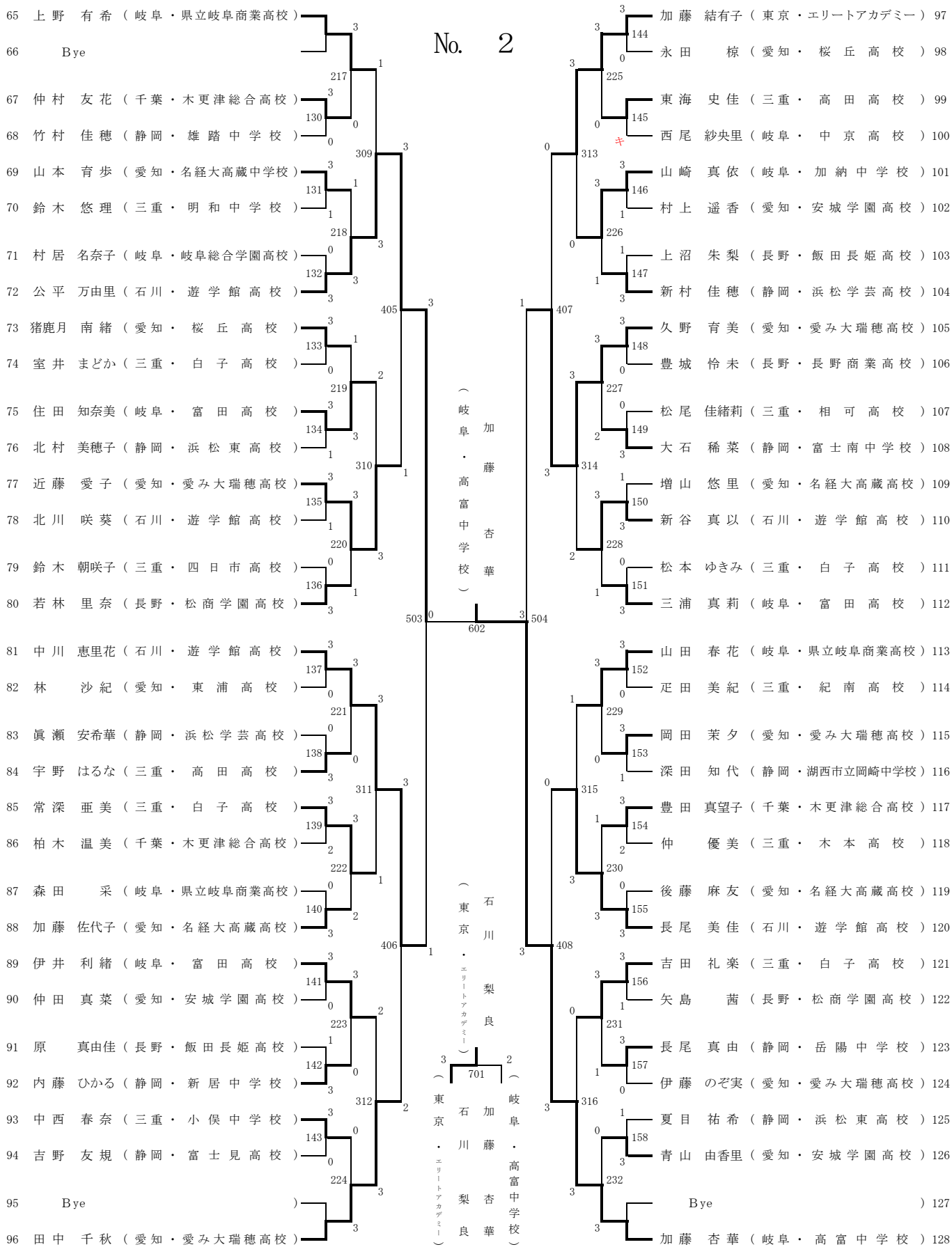

# 女子ジュニア（WJ）記録

準々決勝	1	加藤知秋 (岐阜・県立岐阜商業高校)	(3)	$\left( \begin{array}{c} 11 \text{ --- } 4 \\ 15 \text{ --- } 13 \\ 11 \text{ --- } 7 \\ \text{---} \\ \text{---} \end{array} \right)$	(0)	若山美穂 (愛知・名経大高蔵高校)	25
	33	荒木悠里 (岐阜・富田高校)	(0)	$\left( \begin{array}{c} 7 \text{ --- } 11 \\ 10 \text{ --- } 12 \\ 7 \text{ --- } 11 \\ \text{---} \\ \text{---} \end{array} \right)$	(3)	石川梨良 (東京・エリートアカデミー)	64
	72	公平万由里 (石川・遊学館高校)	(3)	$\left( \begin{array}{c} 11 \text{ --- } 3 \\ 11 \text{ --- } 9 \\ 7 \text{ --- } 11 \\ 12 \text{ --- } 10 \\ \text{---} \end{array} \right)$	(1)	中川恵里花 (石川・遊学館高校)	81
	105	久野育美 (愛知・愛み大瑞穂高校)	(1)	$\left( \begin{array}{c} 3 \text{ --- } 11 \\ 5 \text{ --- } 11 \\ 11 \text{ --- } 9 \\ 5 \text{ --- } 11 \\ \text{---} \end{array} \right)$	(3)	加藤杏華 (岐阜・高富中学校)	128
準決勝	1	加藤知秋 (岐阜・県立岐阜商業高校)	(1)	$\left( \begin{array}{c} 16 \text{ --- } 18 \\ 9 \text{ --- } 11 \\ 11 \text{ --- } 9 \\ 8 \text{ --- } 11 \\ \text{---} \end{array} \right)$	(3)	石川梨良 (東京・エリートアカデミー)	64
	72	公平万由里 (石川・遊学館高校)	(0)	$\left( \begin{array}{c} 7 \text{ --- } 11 \\ 4 \text{ --- } 11 \\ 8 \text{ --- } 11 \\ \text{---} \\ \text{---} \end{array} \right)$	(3)	加藤杏華 (岐阜・高富中学校)	128
決勝		石川梨良 (東京・エリートアカデミー)	(3)	$\left( \begin{array}{c} 11 \text{ --- } 5 \\ 11 \text{ --- } 6 \\ 7 \text{ --- } 11 \\ 2 \text{ --- } 11 \\ 11 \text{ --- } 7 \end{array} \right)$	(2)	加藤杏華 (岐阜・高富中学校)	128

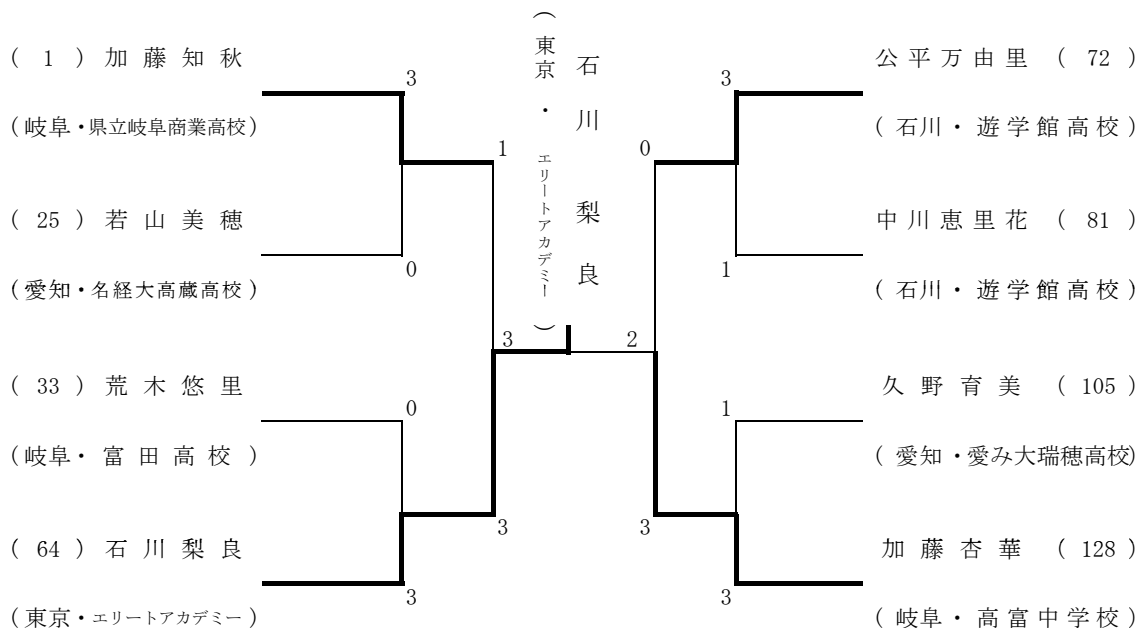

## 第40回後藤杯卓球選手権大会(名古屋オープン)ランキング

男子シングルス				女子シングルス			
1	吉田	雅己	(青森) 青森山田高校	1	阿部	恵	(東京) サンリツ
2	塩野	真人	(東京) 東京アート	2	麻	赫男	(北信越) 金城大学
3	時吉	佑一	(愛知) 時吉スクール	3	佐藤	優衣	(東京) エリートアカデミー/帝京
4	丹羽	孝希	(青森) 青森山田高校	4	伊藤	みどり	(岐阜) 十六銀行
5	大久保	俊輝	(東京) 中央大学	5	土井	みなみ	(広島) 中国電力
6	濱川	明史	(関西) 近畿大学	6	土田	美紀	(広島) 中国電力
7	加藤	由行	(愛知) 愛工大名電高校	7	小野	思保	(東京) サンリツ
8	東	勇渡	(東京) エリートアカデミー/帝京	8	谷岡	あゆか	(東京) エリートアカデミー/帝京
男子ダブルス				女子ダブルス			
1	丹羽	孝希	(青森) 青森山田高校	1	阿部	恵	(東京) サンリツ
	町	飛鳥		2	小野	思保	(東京) サンリツ
2	平野	佑治	(愛知) 愛工大名電高校	3	岡本	真由子	(東京) サンリツ
	清野	将成		4	天野	優	
3	時吉	佑一	(愛知) 時吉スクール	5	千崎	真耶	(北信越) 金城大学
	池田	忠功	(青森) 青森山田高校	6	松本	郁	
4	坂本	竜介	(東京) 協和発酵キリン	7	脇ノ谷	直子	(東京) サンリツ
	森田	有城	(和歌山) 住友金属物流	8	杉本	枝穂	
5	濱川	明史	(関西) 近畿大学		三浦	佳子	(東海) 愛知工業大学
	中村	謙太	(関西) 龍谷大学	1	高志	旭	
6	藤村	友也	(愛知) 愛工大名電高校	2	中村	薫子	(東海) 朝日大学
	上江洲	光志		3	大野	茜	
7	岩本	和之	(石川) 遊学館高校	4	内田	侑来	(広島) 中国電力
	斎藤	稜馬		5	中川	博子	
8	共田	準吾	(愛知) 愛工大名電高校	6	阿部	奈々	(広島) 中国電力
	加藤	由行		7	土田	美紀	
男子ジュニア				女子ジュニア			
1	藤村	友也	(愛知) 愛工大名電高校	1	石川	梨良	(東京) エリートアカデミー
2	卯木	将大	(愛知) 愛工大名電高校	2	加藤	杏華	(岐阜) 高富中学校
3	三部	航平	(青森) 青森山田中学校	3	加藤	知秋	(岐阜) 県立岐阜商業高校
4	松下	大星	(愛知) 愛工大附属中学校	4	公平	万由里	(石川) 遊学館高校
5	水谷	良紀	(愛知) 愛工大附属中学校	5	荒木	悠里	(岐阜) 富田高校
6	斎藤	稜馬	(石川) 遊学館高校	6	久野	育美	(愛知) 愛み大瑞穂高校
7	大坂	亮輔	(愛知) 愛工大名電高校	7	若山	美穂	(愛知) 名経大高蔵高校
8	町口	智哉	(石川) 遊学館高校	8	中川	恵里花	(石川) 遊学館高校