

※順不同

男子シングルス	女子シングルス
<p>■前年度ランク 吉山(愛工大名電高)、谷垣(愛工大)</p> <p>■インターハイランク 鈴木(愛工大名電高)</p> <p>■ジュニアランク 坂井(愛工大名電高)</p> <p>■日卓協推薦 横谷(愛工大)</p> <p>■全日学ランク1位 田中(愛工大)</p> <p>■県予選通過者 篠塚(愛工大)、木造(個人)、 萩原(愛工大名電高)、吉山(愛工大名電中) 木村(駒澤大)、中村(愛工大) 橋本(中央大)、加山(愛工大名電高) 田原(愛工大)、大島(明治大) 中村(愛工大名電高)</p>	<p>■全日学ランク3位 岡田(愛工大)</p> <p>■県予選通過者 江戸(愛工大)、伊藤(桜丘高) 阿部(豊田自動織機)、鶴岡(神戸松蔭女子学院大) 谷渡(愛工大)、大川(愛工大) 小林(桜丘高)、信田(愛工大) 大島(専修大)、中田玲(筑波大) 高田(愛工大)</p>
男子ダブルス	女子ダブルス
<p>■前年度ランク 中村・萩原(愛工大名電高) 鈴木・岡野(愛工大名電高・朝日大) 吉山・濱田(愛工大名電高・早稲田大)</p> <p>■インターハイランク 丹羽・渡邊(愛工大名電高)</p> <p>■日卓協推薦 横谷・谷垣(愛工大)</p> <p>■県予選通過者 田中・篠塚(愛工大) 南里・畑(トヨタ自動車) 吉山・田原(愛工大名電中・愛工大) 中村・中村(愛工大) 木村・白山(駒澤大)</p>	<p>■インターハイランク 小林・野村(桜丘高)</p> <p>■全日学ランク1位 谷渡・信田(愛工大)</p> <p>■県予選通過者 岡田・大川(愛工大) 大島・甲斐(専修大) 加藤・阿部(豊田自動織機) 田中・上田(豊田自動織機) 栗山・野末(桜丘高)</p>
混合ダブルス	
<p>■日卓協推薦 篠塚・木原(愛工大・JOCエリートアカデミー/星槎) 横谷・大川(愛工大)</p> <p>■県予選通過者 田原・森廣(愛工大) 中村光・谷渡(愛工大) 谷垣・岡田(愛工大) 鈴木・栗山(愛工大名電高・桜丘高) 田中・田中(愛工大・豊田自動織機)</p>	

2022年度 全日本卓球選手権大会 愛知県予選 (一般の部)

主催 愛知県卓球協会  
 日時 2022年10月 9日(日)  
 場所 東スポーツセンター

男子シングルス 11名 (各トーナメント1位8名予選通過、2位8名による決定戦を行い上位3名予選通過)

R 吉山 (愛工大名電高) 谷垣 (愛工大)  
 R IHR 鈴木 (愛工大名電高) JR 坂井 (愛工大名電高)  
 日卓協推薦 横谷 (愛工大)

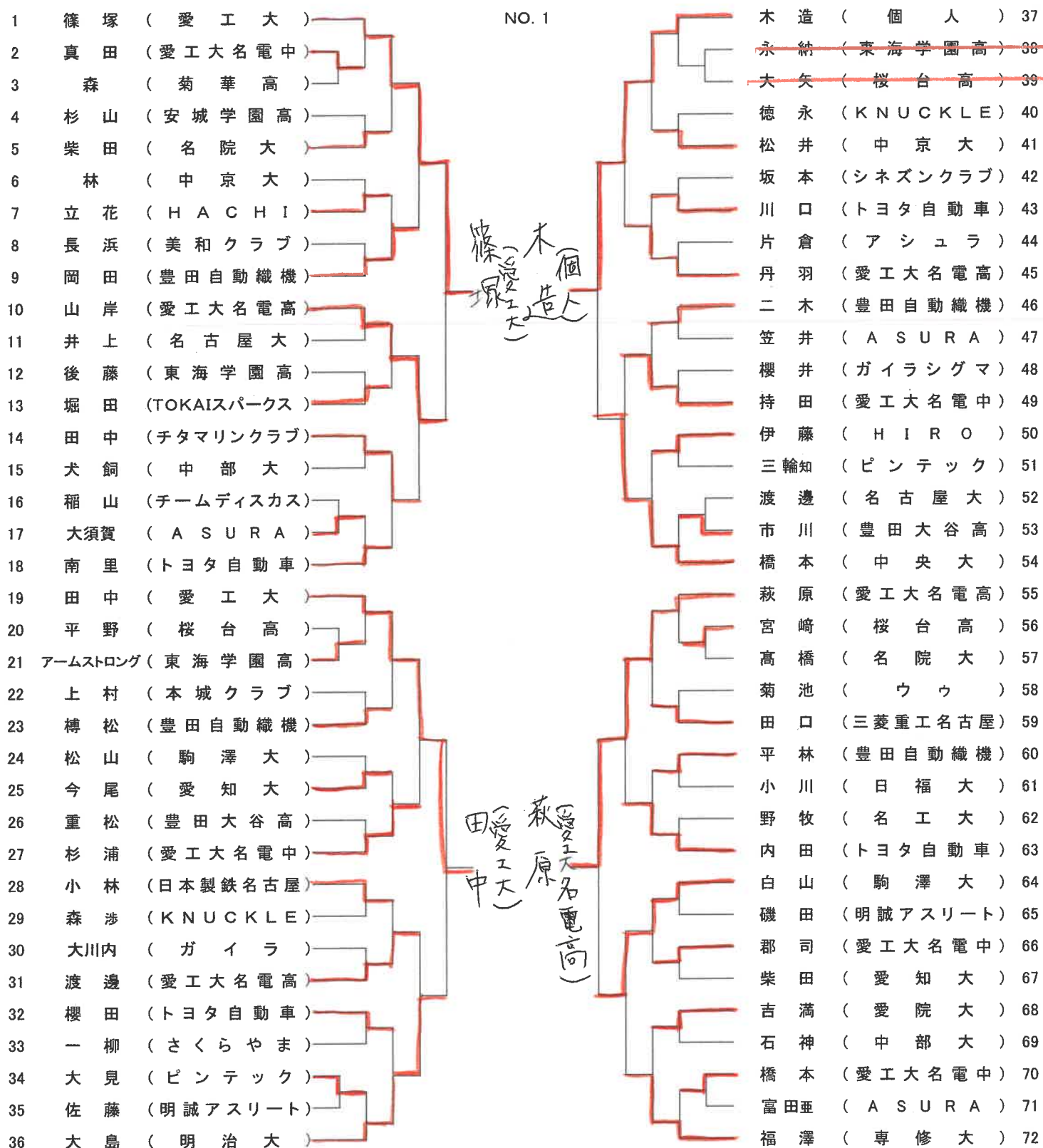

男子シングルス 11名 (各トーナメント1位8名予選通過、2位8名による決定戦を行い上位3名予選通過)

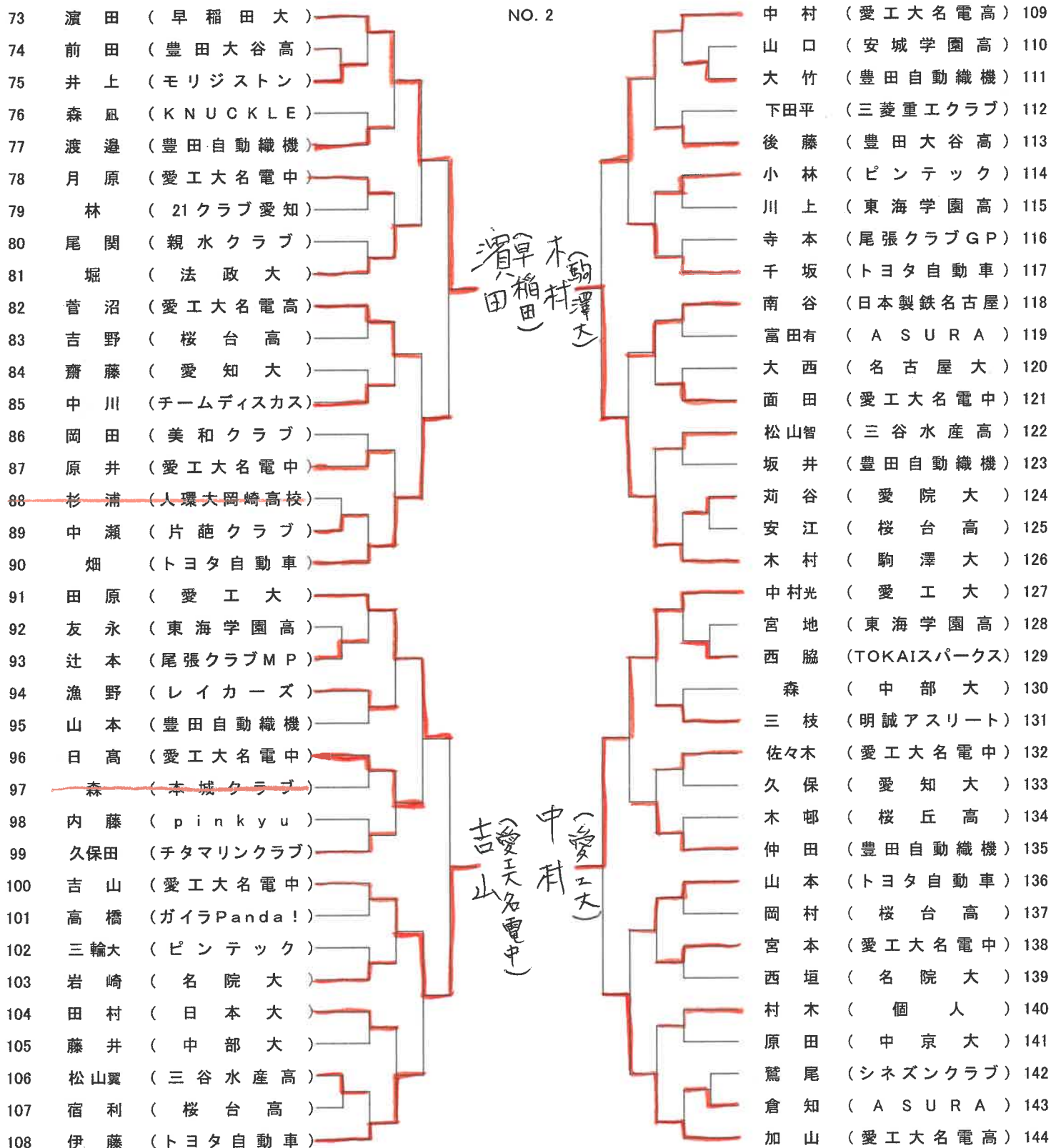

男子シングルス 決定戦トーナメント

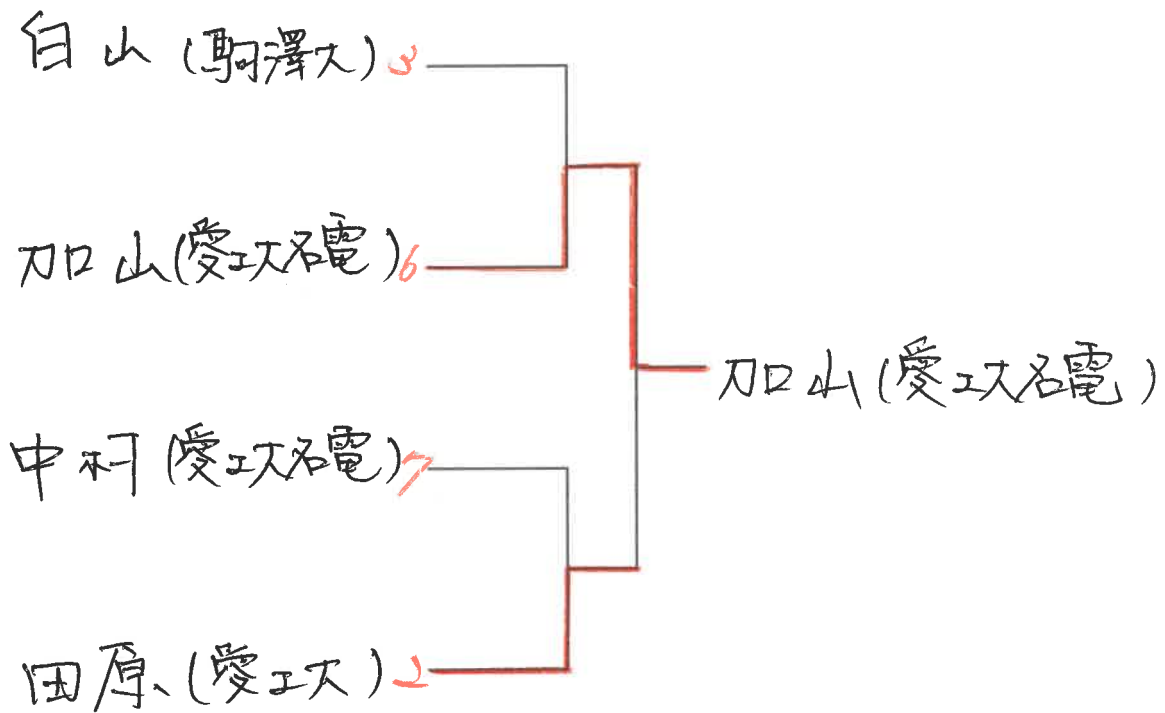
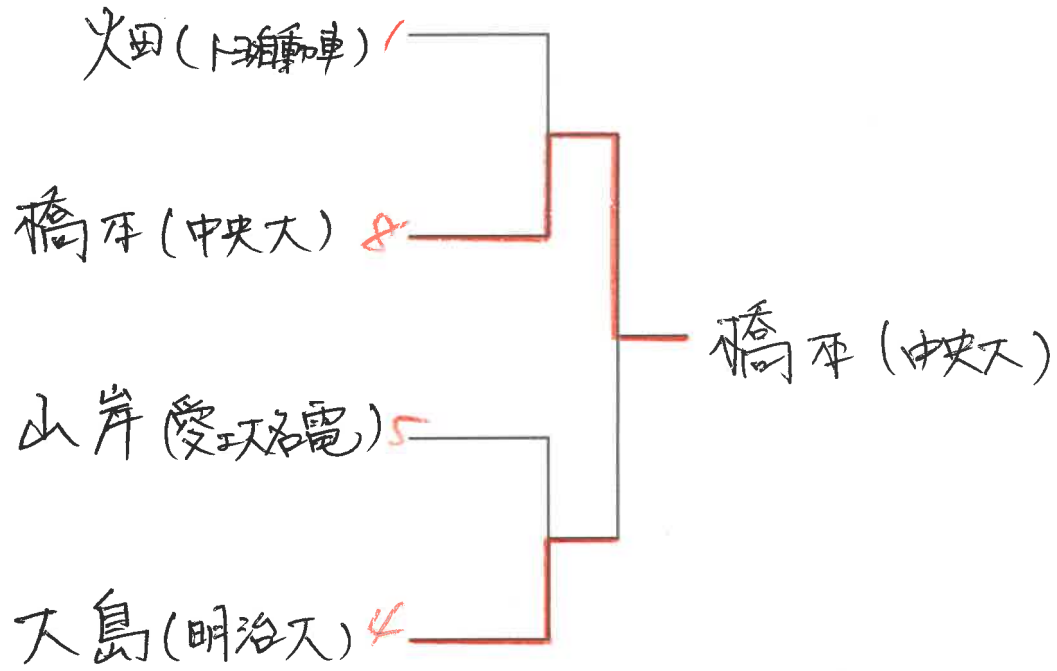

# 男子シングルス

通過者 橋本 (中央大)

通過者 加山 (愛工大名電)

通過者 田原 (愛工大)

1 大島 (明治大)

2 中村 (愛工大名電)

3 火田 (トヨタ自動車)

4 山岸 (愛工大名電)

5 白山 (駒澤大)

女子シングルス 11名 (各トーナメント1位8名予選通過、2位8名による決定戦を行い上位3名予選通過)

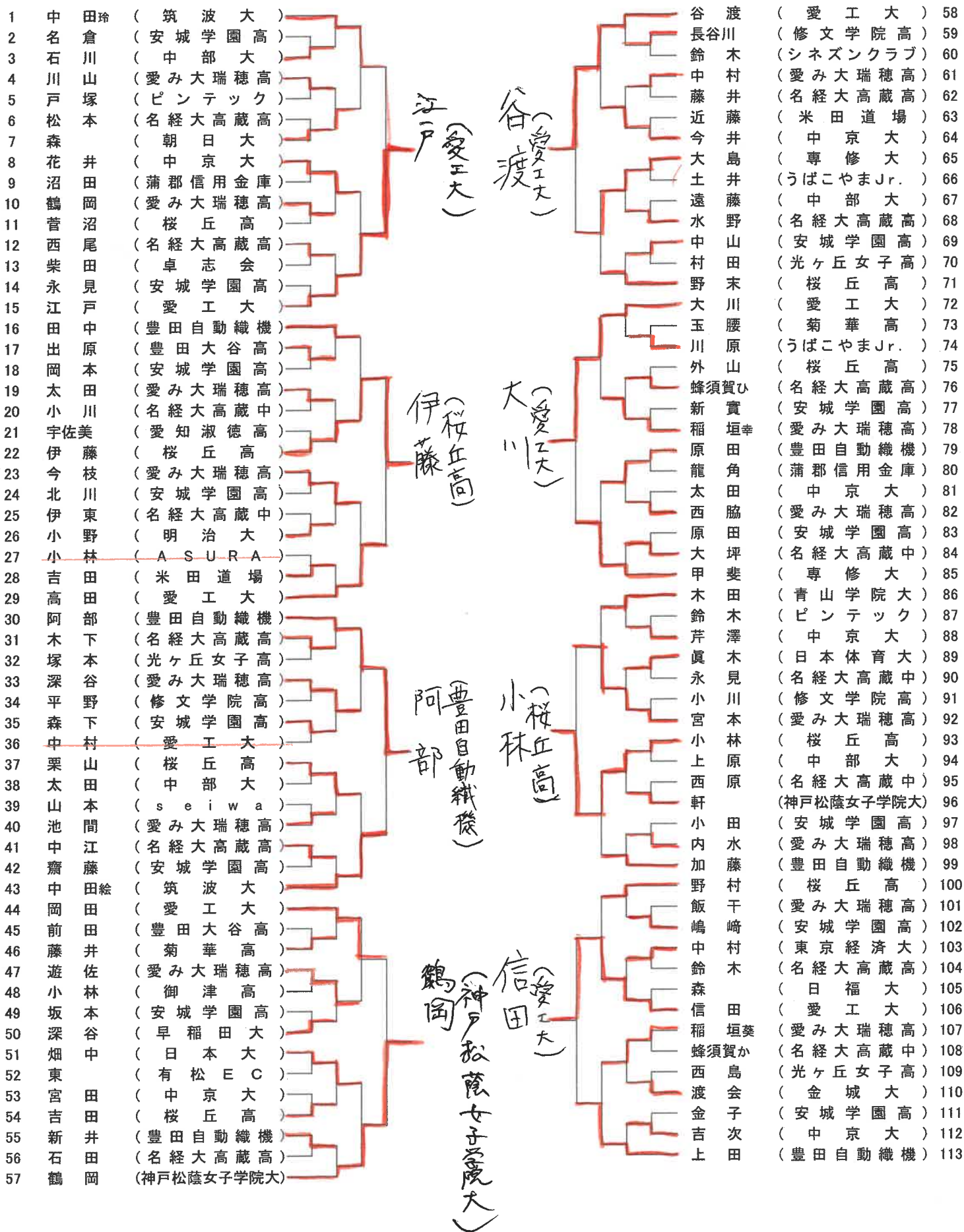

女子シングルス 決定戦トーナメント



# 女子シングルス

通過者 大島 (専修大)

通過者 中田玲 (筑波大)

通過者 岡田 (愛工大)

1 高田 (愛工大)

2 上田 (豊田自動織機)

3 宮本 (愛み大瑞穂)

4 甲斐 (専修大)

5 中田絵 (筑波大)



2022年度 全日本卓球選手権大会 愛知県予選 (一般の部)

主催 愛知県卓球協会

日時 2022年10月8日(土)

男子ダブルス 5組 (各トーナメント1位の4組予選通過、2位4組で決定戦を行い1組予選通過)

場所 東スポーツセンター

R 中村・萩原(愛工大名電高) 鈴木・岡野(愛工大名電高・朝日大) 吉山・濱田(愛工大名電高・早稲田大)

IHR 丹羽・渡邊(愛工大名電高)

推薦 横谷・谷垣(愛工大)

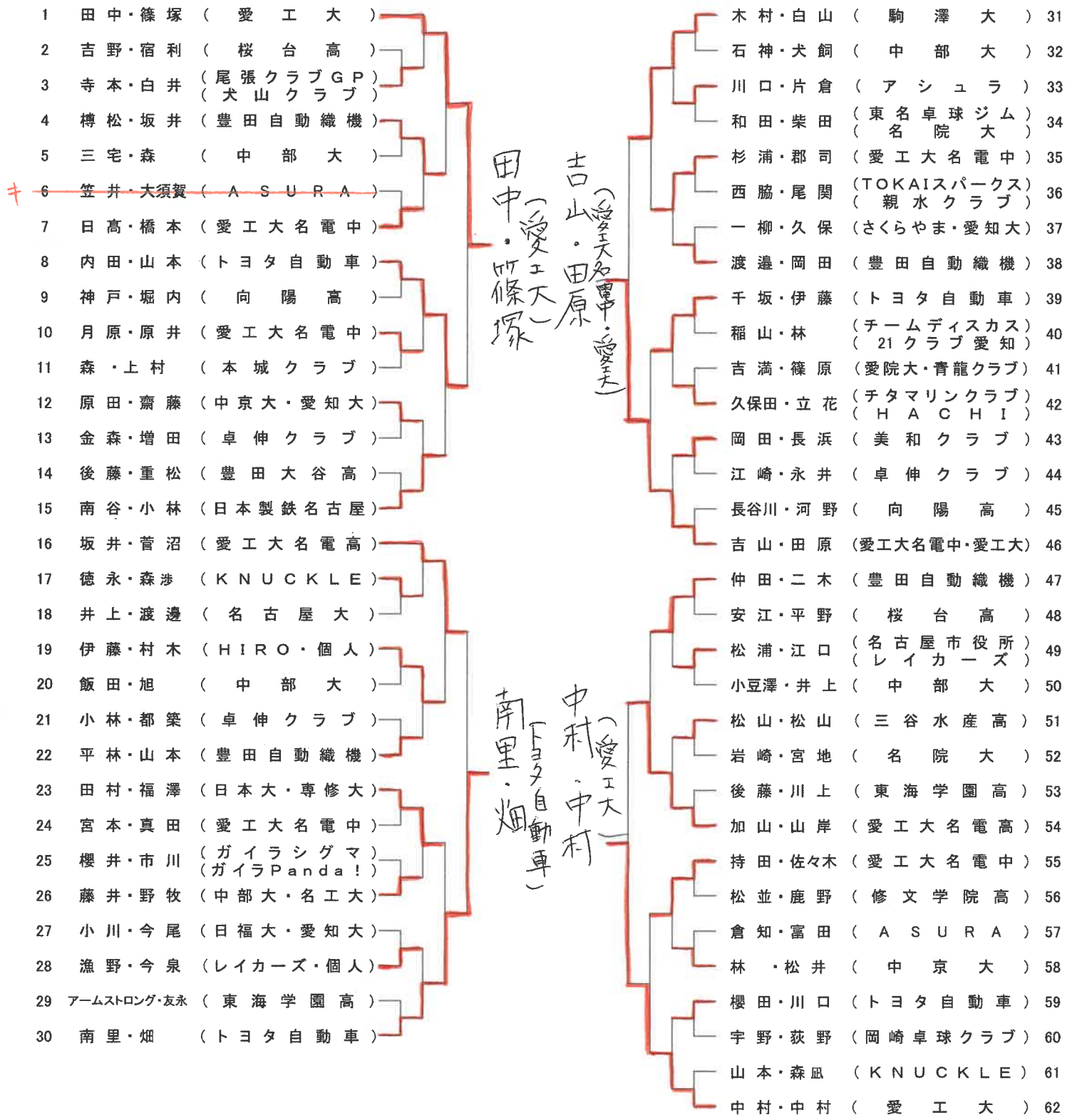

IHR 小林・野村(桜丘高)

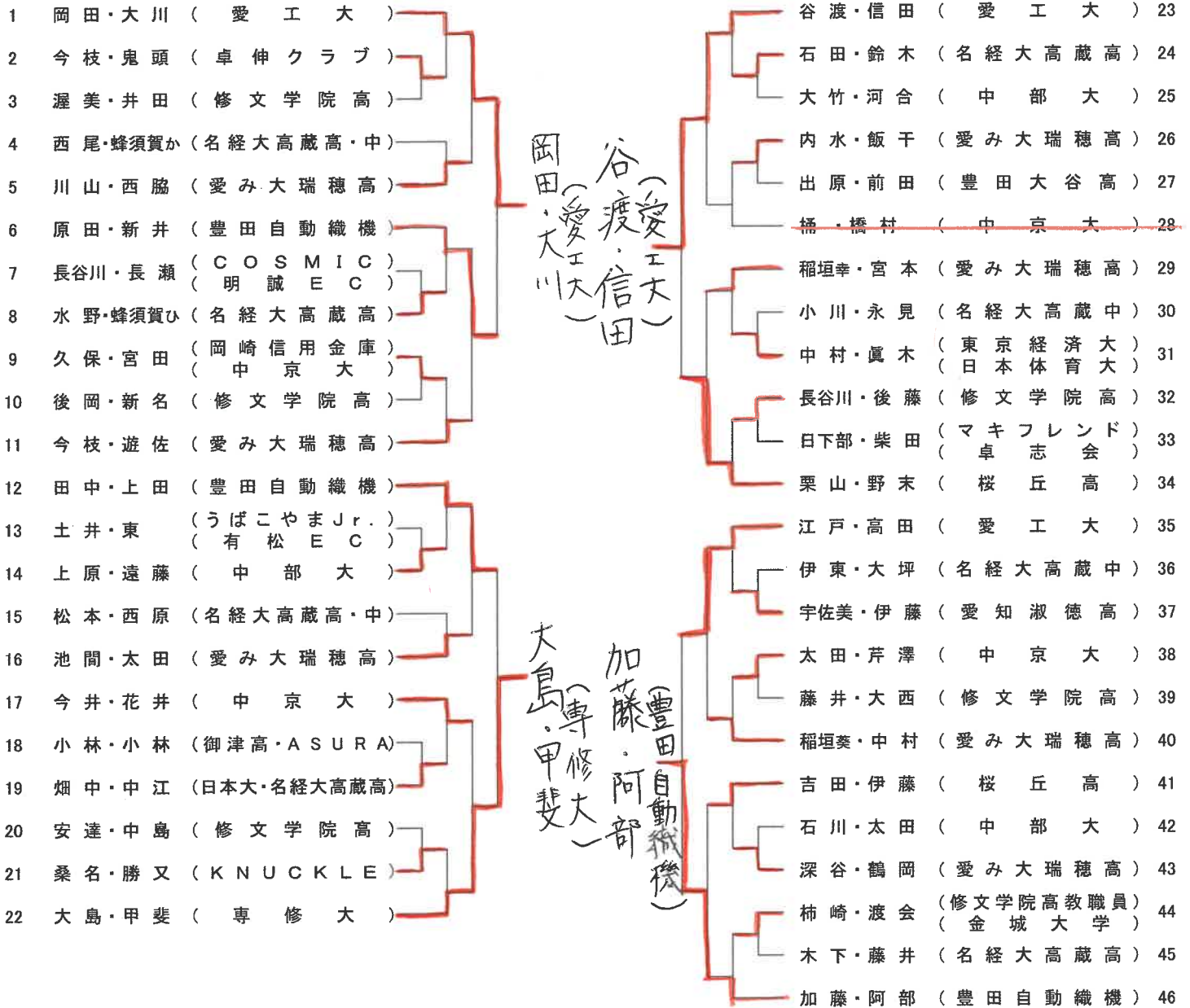

男子ダブルス 決定戦トーナメント

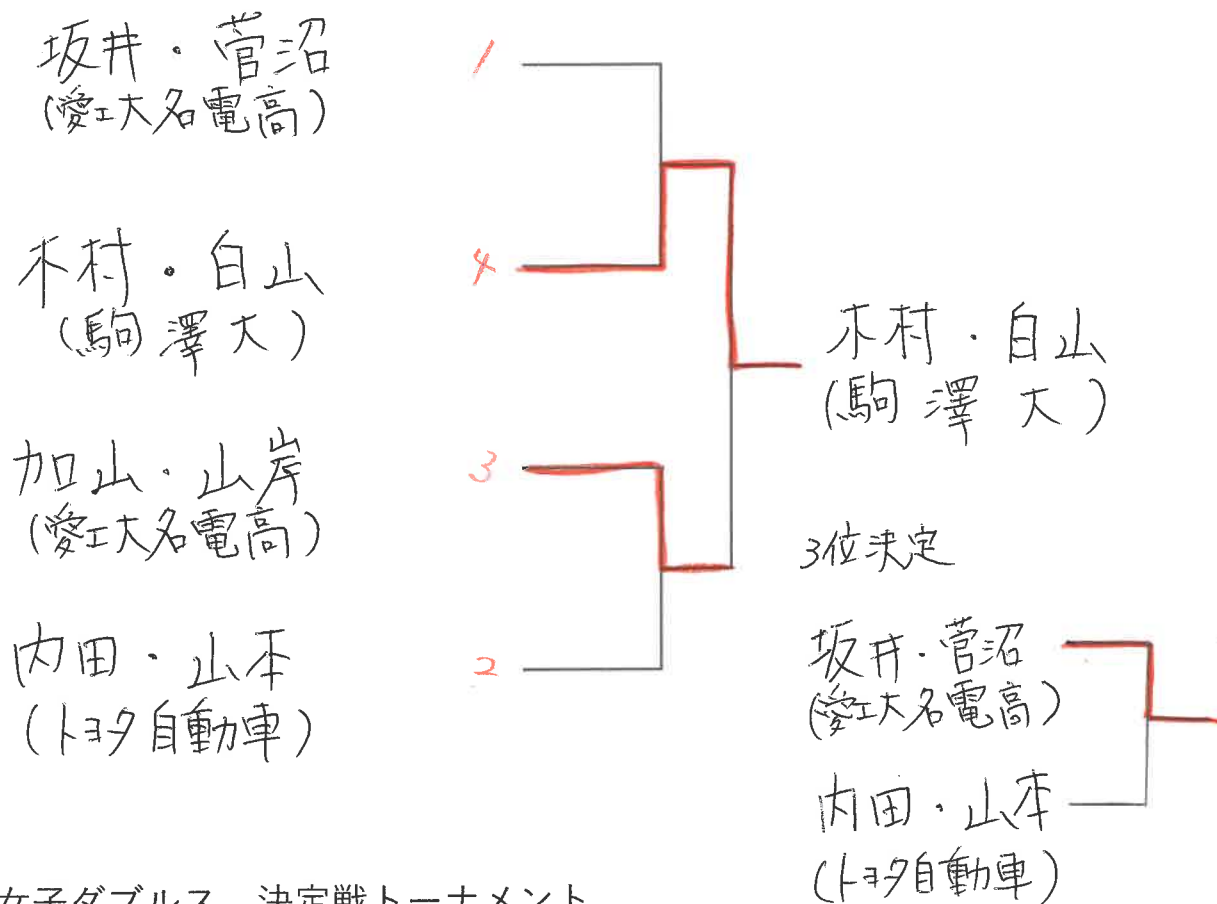

女子ダブルス 決定戦トーナメント

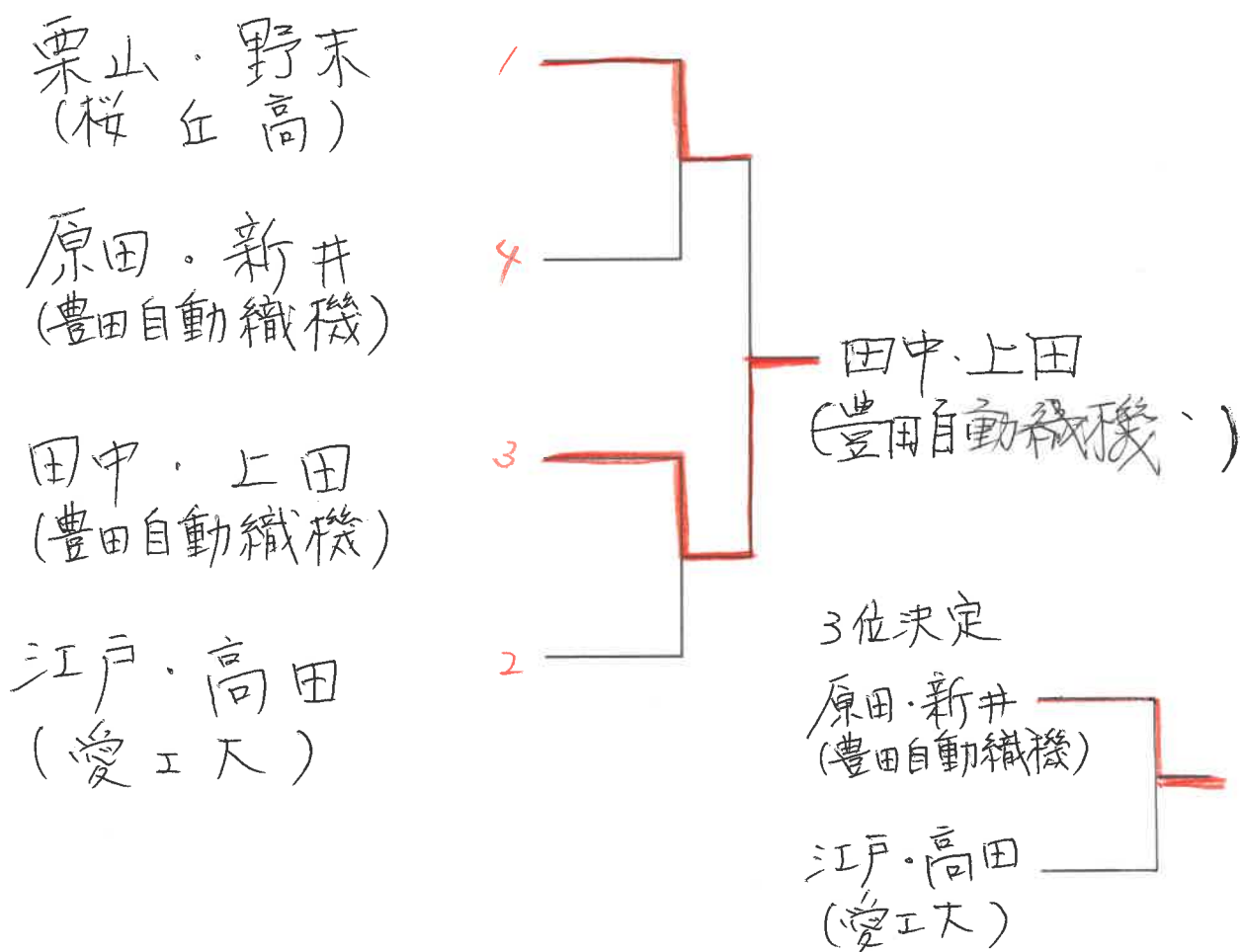

2022年度 全日本卓球選手権大会 愛知県予選 (一般の部)

主催 愛知県卓球協会

日時 2022年10月8日(土)

場所 東スポーツセンター

混合ダブルス 5組 (各トーナメント1位の4組予選通過、2位4組で決定戦を行い1組予選通過)

推薦 篠塚・木原 (愛工大・JOCエリートアカデミー/星椋)

横谷・大川 (愛工大)

- 1 田原・森廣 (愛工大)
- 2 森・藤井 (菊華高)
- ~~3 日比野・荒本 (愛卓会・なごの)~~
- 4 小林・原田 (日本製鉄名古屋  
(豊田自動織機))
- 5 堀・木田 (法政大・青山学院大)
- 6 三宅・大竹 (中部大)
- 7 樽松・新井 (豊田自動織機)
- 8 橋本・甲斐 (中央大・専修大)
- 9 福澤・大島 (専修大)
- 10 森渉・桑名 (KNUCKLE)
- 11 伊藤・日下部 (HIRO・マキフレンド)
- 12 小笠原・太田 (名城大・中京大)
- 13 仲田・阿部 (豊田自動織機)
- 14 小豆澤・上原 (中部大)
- 15 後藤・出原 (豊田大谷高)
- 16 中村光・谷渡 (愛工大)
- 17 谷垣・岡田 (愛工大)
- 18 瀬古・松岡 (中部大)
- 19 尾関・渡会 (親水クラブ・金城大)
- 20 西尾・花井 (中京大)
- 21 二木・上田 (豊田自動織機)
- 22 一柳・宇佐美 (さくらやま・愛知淑徳高)
- 23 徳永・勝又 (KNUCKLE)
- ~~24 萩原・今枝 (愛工大名電高  
(愛み大瑞穂高))~~
- 25 鈴木・栗山 (愛工大名電高  
(桜丘高))
- 26 村木・柴田 (個人・卓志会)
- 27 藤井・遠藤 (中部大)
- 28 岡田・加藤 (豊田自動織機)
- 29 木村・畑中 (駒澤大・日本大)
- 30 堀田・久保 (TOKAIスパークス  
(岡崎信用金庫))
- 31 重松・前田 (豊田大谷高)
- 32 田中・田中 (愛工大・豊田自動織機)

田原・森廣 (愛工大)

中村光・谷渡 (愛工大)

谷垣・岡田 (愛工大)

鈴木・栗山 (愛工大名電高桜丘高)

キ

キ

混合ダブルス 決定戦トーナメント

